



[www.abacaircompressors.com](http://www.abacaircompressors.com)

Catálogo  
de Productos  
**TARIFA 2016**



Air. Anytime. Anywhere.



## Únase a las Ventajas de ABAC El Valor de nuestra marca

ABAC Aria Compressa se fundó en 1980, pero su legado se remonta a más de 60 años. Las expectativas del cliente siempre han impulsado el desarrollo de nuestros productos. En consecuencia, contamos con una gama de aire comprimido que satisface todas sus necesidades y le ofrece la calidad que está buscando. Además, nuestra presencia en todo el mundo le garantiza el mejor servicio en todo momento.



### Líder en tecnología

Gracias a los años de experiencia, ABAC cuenta con un amplio conocimiento técnico que le proporciona soluciones de aire comprimido que cumplan su cometido. Entender las necesidades de nuestros clientes es nuestra guía en el mundo del aire comprimido.



### Calidad reconocida

Usted espera calidad y fiabilidad de su compresor ABAC. Nuestras instalaciones de producción combinan historia y experimentan con los métodos de producción más modernos. Certificamos y garantizamos todos los productos que fabricamos para asegurarle que ABAC es una marca de confianza.



### Rentabilidad

Como cliente, quiere un producto que le ofrezca una mayor rentabilidad. ABAC es exactamente eso, le ofrece una completa gama de productos a un precio competitivo. Con la combinación perfecta de experiencia y flexibilidad, le ofrece calidad al mejor precio del mercado de aire comprimido industrial, profesional y del bricolaje.



### Extensa red

La extensa red de distribuidores y proveedores le garantiza que siempre hay un representante de ABAC cerca para proporcionarle servicio, asistencia o productos. Por lo tanto, usted solo céntrate en su negocio, ABAC se encarga del resto.



### Diseño fácil de usar

Uno de los pilares de la filosofía de ABAC ha sido siempre desarrollar sus productos pensando en el cliente. Como resultado, los compresores ABAC están diseñados para que sean fáciles de usar y le proporcionen el aire comprimido cuando y donde lo necesite.



**Benefíciense ya de nuestros sólidos valores y únase a ABAC.**

**Air. Anytime. Anywhere.**

## Compresor de Pistón

Guía de Selección		4
Compresor Económico	<b>Serie RED LINE</b>	6
Coaxial sin aceite	<b>Serie LINE</b>	8
	<b>Serie PRO</b>	9
Coaxial lubricado	<b>Serie LINE</b>	10
	<b>Serie PRO</b>	11
	<b>Serie PRO Configuraciones Especiales</b>	12
	<b>Serie PRO Gama V Alto Rendimiento</b>	13
Correas 1 Etapa	<b>Serie LINE</b>	14
	<b>Serie PRO</b>	15
	<b>Serie SILENT</b>	16
	<b>Serie FULL SILENT</b>	17
Correas 2 Etapas	<b>Serie PRO</b>	18
	<b>Serie PRO Bajas Revoluciones</b>	19
	<b>Serie PRO 15 BAR</b>	20
	<b>Serie PRO Hierro Fundido</b>	21
	<b>Serie PRO Compacto FFO</b>	22
	<b>Serie SILENT</b>	23
	<b>Serie FULL SILENT</b>	24
	<b>Serie SILENT SLN Bajas Revoluciones</b>	25
Especial	<b>Serie PRO Vertical</b>	26
	<b>Serie PRO Bancada / Tandem</b>	27
Autónomo	<b>engineAIR</b>	28
Exento de Aceite - Dental	<b>cleanAIR</b>	29
Repuestos	<b>Cabezales / Kits Mantenimiento</b>	30
	<b>Aceite / Resto Repuestos</b>	31

## Compresor de Tornillo

	<b>Serie MICRON</b>	32
	<b>Serie SPINN</b>	34
	<b>Serie GENESIS</b>	36
	<b>Serie FORMULA</b>	38

## Tratamiento de Aire

Calidad de Aire		40
Depósitos		41
Secador Frigorífico	<b>Serie COOL</b>	42
	<b>Serie DRY</b>	43
Filtros de Línea		44
Purgas   Separadores agua-aceite		45

## Sistema de Tuberías AIRnet

## Herramientas Neumáticas y Accesorios

Características		50
Kit Herramientas Neumáticas   Maletines		51
Herramientas Neumáticas		52
Aerografía		54
Accesorios		55
Mangueras		56
Racorera		57
<b>Herramientas para distribuidores ABAC</b>		58
<b>Condiciones Generales de Venta</b>		59



### Tres pasos para seleccionar el compresor adecuado

#### 1. ¿Para qué tipo de aplicaciones necesita el compresor de pistón?

Seleccionar el tipo de aplicación es una cosa, el caudal de aire necesario para realizarla, otra. Use la fórmula para determinar el desplazamiento de aire necesario y defina su posición en la matriz:

**CONSUMO AIRE l/min=** (herramienta 1 + herramienta 2 + herramienta 3) + 25%

*Ejemplo:*

Pulidora roto-orbital 300 l/min	+	Llave de carraca 200 l/min	+	Pistola de aire 100 l/min	+	25% del total 150 l/min	=	<b>750 l/min</b>
------------------------------------	---	-------------------------------	---	------------------------------	---	----------------------------	---	------------------

#### 2. ¿Con qué frecuencia usará su compresor?

##### Uso ocasional:

Si necesita un compresor sólo ocasionalmente para aplicaciones menos exigentes, como soplado, inflado o instalación de clavos, nuestra tecnología de transmisión directa será probablemente la solución óptima. Esta tecnología está disponible con lubricación y exenta de aceite, ofreciendo esta última menos mantenimiento y ausencia de tratamiento del aceite residual.

##### Uso intermitente:

Para un uso más frecuente e intensivo de un compresor para aplicaciones profesionales, la mejor elección son nuestros modelos de una etapa con transmisión por correa. Estos compresores son idóneos para realizar todas las tareas mencionadas, aunque también se pueden emplear para pintura, apriete con llave de carraca o de impacto y muchas otras aplicaciones.

##### Uso frecuente:

Por último, los compresores de dos etapas ofrecen mayor caudal de aire y una presión de hasta 15 bar. Esto los convierte en la elección ideal para aplicaciones más intensivas y de uso frecuente, como percusión, apriete con llave de impacto, amolado, etc.

#### 3. ¿Qué nivel de confort del usuario espera?

ABAC tiene continuamente presente al cliente en el diseño de sus nuevos productos, por lo que siempre se puede esperar mayor fiabilidad y sencillez de uso. Los tres niveles de nuestra oferta completa añaden funciones adicionales que aumentan el confort del usuario. Todos los niveles ofrecen las conocidas ventajas de ABAC, como las soluciones plug & play, siempre disponibles y listas para usar. Cada nivel distingue a un grupo objetivo específico.

**¿Tiene preparadas las respuestas?. Consulte la matriz de productos para definir con precisión las necesidades de sus clientes.**

Aire Aspirado	Tamaño depósito	hp
130 - 230 l/min	0 - 100L	1,5 - 2
220 - 340 l/min		2 - 3
230 - 490 l/min	27 - 270L	2 - 4
500 - 2400 l/min	200 - 900L	4 - 20

### Serie LINE

- Ligeros y compactos
- Fáciles de transportar o mover
- Uso simple y sencillo
- Funcionamiento fiable

### Serie PRO

- Avanzada sencillez de uso
- Excelente confort
- Mayor rendimiento
- Extraordinaria durabilidad y eficiencia

### Serie SILENT

- Insonorización y confort
- Flexibles y fáciles de usar
- Diseños robustos y duraderos
- Alto rendimiento

## Transmisión Directa

Uso ocasional



## Una etapa

Uso intermitente



## Dos etapas

Uso frecuente



Frecuencia de uso y tipo de aplicación

Nivel de confort

# Compresor de Pistón Económico

Coaxial

Serie RED LINE



Los equipos coaxiales Serie RED LINE suponen la perfecta solución para pequeños trabajos domésticos al mejor precio posible

Las principales características de esta gama son la sencillez y facilidad de uso para aplicaciones de poca demanda de aire. Sin descuidar, por supuesto, la calidad contrastada de ABAC.



**VENTO OM195**  
1,5hp, 6 litros, sin aceite



**POLE POSITION OM195**  
1,5 hp, 24 litros, sin aceite



**Seguridad**  
visor de aceite para fácil lectura

**Fáciles de usar**  
Salida regulada con indicadores de presión interna y regulada

**MONTECARLO RF2**  
2hp, 50 litros, con aceite

**Estabilidad**  
Depósito de gran capacidad



Modelo	Código	HP	kW	L	l/min	Volt	bar	dB(A)-dB(WA)	L x W x H (mm)	Kg	€
<b>SIN ACEITE-SIN RUEDAS</b>											
<b>VENTO OM195</b>	4116021733	1,5	1,1	6	180	230/1/50	8	77 - 97	530 x 210 x 540	10	<b>135</b>
<b>SIN ACEITE-CON RUEDAS</b>											
<b>POLE POSITION OM195</b>	4116021801	1,5	1,1	24	180	230/1/50	8	77 - 97	600 x 255 x 590	18	<b>145</b>
<b>CON ACEITE-CON RUEDAS</b>											
<b>POLE POSITION RF2</b>	4116023429	2	1,5	24	220	230/1/50	8	75 - 95	570 x 255 x 590	24	<b>145</b>
<b>MONTECARLO RF2</b>	4116023430			50					790 x 310 x 670		

# Compressor de Pistón Económico

Correas 1 Etapa

Serie RED LINE



El compresor de correas Serie RED LINE es el equipo idóneo con características suficientes para la iniciación del profesional en el aire comprimido

Simple y potentes, con los tradicionales cabezales B2800 se aportan unas prestaciones suficientes para ser utilizados en aplicaciones más avanzadas.



**B2800I-90 CM2**

1,5 hp, 50 litros, correas, con aceite

## Seguridad

Protección de correa robusta que facilita la refrigeración

## Fiabilidad

Cabezal con calidad contrastada

9 bar



## Fácil de usar

Uso simple de máxima garantía

## B2800I-50 CM2

2hp, 50 litros, correas, con aceite

Modelo	Código	HP	kW	L	l/min	rpm	Volt	bar	dB(A)-dB(WA)	L x W x H (mm)	Kg	€
B2800I-50 CM2	4116023354	2	1,5	50	235	1500	230/1/50	9	76 - 96	860 x 380 x 690	48	540
B2800I-90 CM2	4116023355			90						1000 x 410 x 820	62	580
B2800BI-90 CM3	4116023357	3	2,2	90	255	1570	230/1/50	9	78 - 98	1000 x 410 x 820	69	625
B 2800BI-150 CM3	4116023360			150						1380 x 420 x 870	83	730
B 2800BI-200 CM3	4116023362			200						1500 x 450 x 960	124	855

# Compressor de Pistón



Coaxial sin aceite

Serie LINE

La gama O15 ofrece grandes soluciones para pequeñas aplicaciones que requieren aire comprimido y para trabajos domésticos

Tareas como limpieza de polvo, inflado de ruedas de bicicleta y ciertos trabajos domésticos, como clavar clavos o instalar grapas, se pueden hacer fácilmente con esta gama de compresores pequeños, ligeros y compactos.



Manejo simple y seguro

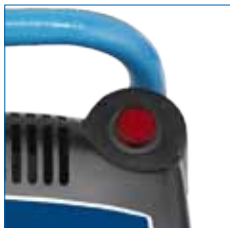

Interruptor de encendido fácil de usar



Regulador de presión robusto



Soporte para herramienta



**COMPY O15**  
1,5 hp, sin depósito, sin aceite



**POLE POSITION O15**  
1,5 hp, 24 litros, sin aceite

- Fáciles de usar**  
Conexión simple
- Manejabilidad**  
Ligeros y fáciles de transportar
- Seguridad**  
Sin derrames de aceite
- Confort**  
Espacio mínimo de ocupación

**START O15**  
1,5 hp, 6 litros, sin aceite



Modelo	Código	HP	kW	L	l/min	Volt	bar	dB(A)-dB(WA)	L x W x H (mm)	Kg	€
<b>SIN RUEDAS</b>											
COMPY O15	4116023457	1,5	1,1	0	180	230/1/50	8	77 - 97	280 x 180 x 347	4,5	125
START O15	4116023458			6					330 x 360 x 350	9,5	155
<b>CON RUEDAS</b>											
POLE POSITION O15	4116023459	1,5	1,1	24	180	230/1/50	8	77 - 97	250 x 565 x 420	20	180



# Compressor de Pistón

Coaxial sin aceite

Serie PRO



**Potencia, ergonomía o poco ruido.**  
**Las gamas O20P de 2Hp y O10P con solo 66dB ofrecen más alternativas**

Los potentes compresores exentos de aceite con transmisión directa son una buena alternativa para trabajos de bricolaje intensivos y aplicaciones semiprofesionales. La atención se ha centrado en diseños avanzados fáciles de usar así como configuraciones fiables, robustas y sencillas de mover.



Manómetros grandes e inclinados para facilitar la lectura



Carcasa segura y resistente



Manejo seguro



Transporte seguro: sin derrames de aceite

**START SILENT O10P**  
 1 hp, 6 litros, sin aceite, 66dB

**POLE POSITION O20P**  
 2 hp, 24 litros, sin aceite



**START ROLLAGE O20P**  
 2 hp, 6 litros, sin aceite

**SILVERSTONE O20P**  
 2 hp, 10 litros, sin aceite



Modelo	Código	HP	kW	L	l/min	Volt	bar	dB(A)-dB(WA)	L x W x H (mm)	Kg	€
<b>SIN RUEDAS</b>											
START SILENT O10P	4116023683	1	0,7	6	130	230/1/50	8	66 - 85	539 x 210 x 540	15	300
START O20P	4116023460	2	1,5	6	230	230/1/50	8	75 - 95	535 x 215 x 535	15	220
START ROLLAGE O20P	4116023551								455 x 475 x 500	22	335
<b>CON RUEDAS</b>											
POLE POSITION O20P	4116023461	2	1,5	24	230	230/1/50	8	75 - 95	570 x 250 x 590	25	250
MONTECARLO O20P	4116023462			50					770 x 310 x 645	30	310
SILVERSTONE O20P	4116023552			10					420 x 360 x 700	22	335

# Compresor de Pistón

Coaxial lubricado

Serie LINE



## La realización de pequeñas tareas nunca ha sido tan simple con la gama de compresores L20

Excelente tecnología y funcionamiento sencillo, adecuados para una gran variedad de aplicaciones, desde clavar clavos o instalar grapas hasta trabajos de soplado e inflado.

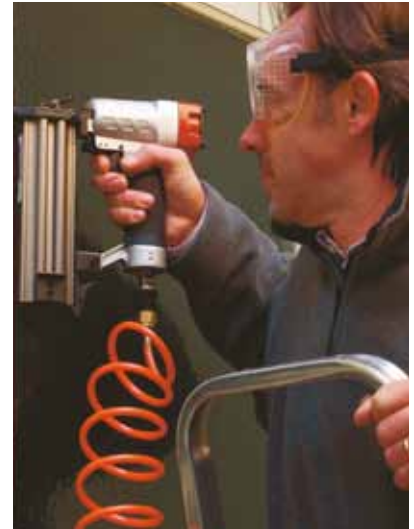

Transporte fácil gracias al asa ergonómica



Funcionamiento estable



Indicadores claros



Válvula de drenaje grande y fácil de usar



**START L20**  
2 hp, 6 litros

### Fiabilidad

Diseño inteligente que garantiza un buen flujo de refrigeración

### Sencillez de uso

Sencillo botón de encendido/apagado y fácil ajuste de presión

### Estabilidad

Depósito de gran capacidad

### Flexibilidad

Ruedas robustas para un traslado fácil



## MONTECARLO L20

2 hp, 50 litros

Modelo	Código	HP	kW	L	l/min	Volt	bar	dB(A)-dB(WA)	L x W x H (mm)	Kg	€
<b>SIN RUEDAS</b>											
START L20	4116023463	2	1,5	6	222	230/1/50	8	74 - 94	535 x 215 x 535	18	170
<b>CON RUEDAS</b>											
POLE POSITION L20	4116023464	2	1,5	24	222	230/1/50	8	74 - 94	570 x 255 x 590	25	190
MONTECARLO L20	4116023465			50					770 x 310 x 645	33	240

# Compresor de Pistón

Coaxial lubricado

Serie PRO



## Rendimiento profesional a 10 bar y ventajas adicionales que facilitan el uso

Esta gama de compresores con transmisión directa tiene robustos elementos de compresión para uso intensivo y ofrece ventajas adicionales que mejoran el confort del usuario. Producen un caudal superior y son capaces de alcanzar una presión de 10 bar.



**ESTORIL L30P**  
3 hp, 100 litros

**Sencillez de uso**  
Manómetros inclinados



Manómetros grandes e inclinados para facilitar la lectura



Estabilidad de movimiento

**Fiabilidad**  
Drenaje rápido y sencillo



Cómoda empuñadura de goma



**10 bar**



**Flexibilidad**  
Ruedas grandes con apoyo



Elemento de compresión de alto rendimiento con refrigerador posterior

## POLE POSITION L30P

3 hp, 24 litros



Modelo	Código	HP	kW	L	l/min	Volt	bar	dB(A)-dB(WA)	L x W x H (mm)	Kg	€
POLE POSITION L20P	4116023466	2	1,5	24	240	230/1/50	10	76 - 96	570 x 255 x 590	25	270
MONTECARLO L20P	4116023467			50					770 x 310 x 645	31	335
POLE POSITION L30P	4116023468	3	2,2	24	310	230/1/50	10	77 - 97	570 x 255 x 590	33	335
MONTECARLO L30P	4116023469			50					770 x 310 x 645	36	395
ESTORIL L30P	4116023470			100					1060 x 385 x 730	48	480

# Compressor de Pistón

Coaxial lubricado

Serie PRO



CONFIGURACIONES ESPECIALES

## Necesidades específicas requieren configuraciones específicas

Este rango de configuraciones ha sido creado para aquellos que buscan más protección con bastidores especiales y más confort con mangos de largo alcance. Por supuesto con el mayor nivel de presión posible en compresores coaxiales: 10 bar.



**START ROLLCAGE L20P**  
2 hp, 6 litros



**SILVERSTONE L20P**  
2 hp, 10 litros

**Maniobrabilidad**  
Asa alta plegable

**Sencillez de uso**  
Reguladores claros y bien diseñados

**Confort**  
Ruedas grandes y patas de apoyo robustas



**Flexibilidad**  
Salida doble para varias tareas



**HOCKENHEIM L30P**  
3 hp, 24 litros

10 bar



**ROLLCAGE L20P**  
2 hp, 10 litros



Modelo	Código	HP	kW	L	l/min	Volt	bar	dB(A)-dB(WA)	L x W x H (mm)	Kg	€
<b>SIN RUEDAS</b>											
START ROLLCAGE L20P	4116023553	2	1,5	6	240	230/1/50	10	76 - 96	455 x 475 x 500	22	335
<b>CON RUEDAS</b>											
SILVERSTONE L20P	4116023555	2	1,5	10	240	230/1/50	10	76 - 96	420 x 360 x 700	23	335
ROLLCAGE L20P	4116023554			6					480 x 510 x 550	30	470
ROLLCAGE L30P	4116023556	3	2,2	6	310	230/1/50	10	77 - 97	480 x 510 x 550	31	530
HOCKENHEIM L30P	4116023557			24					420 x 640 x 770	28	470

# Compressor de Pistón



Coaxial lubricado

Serie PRO

GAMA V ALTO RENDIMIENTO

## Los compresores coaxiales de mayor rendimiento y a menores revoluciones

Esta gama de compresores representa rendimiento y configuración compacta. Están diseñados para uso intensivo y aportan un confort adicional al usuario en circunstancias especiales dado su nivel de revoluciones (solo 1.450), su doble cilindro en V con gran capacidad de producción y en consecuencia su nivel sonoro y durabilidad.



**GV34-24 PCM3**  
3 hp, 24 litros

### Sencillez de uso

Bandeja suplementaria para almacenar material y equipos

### Maniobrabilidad

Asa extensible con empuñadura de goma adicional

### Equipamiento

Filtro incorporado doble salida regulada/directa



### Seguridad

Barra antivuelco para mayor protección



### Estabilidad

Grandes ruedas inflables perfectas para superficies desiguales



**GV34-50 VM3**  
3 hp, 50 litros

10 bar



**GV34-11+11 CM3**

3 hp, 11 + 11 litros

Modelo	Código	HP	kW	L	l/min	rpm	Volt	bar	dB(A)-dB(WA)	L x W x H (mm)	Kg	€
GV34-24 PCM3	4116019329	3	2,2	24	340	1450	230/1/50	10	73 - 93	490 x 645 x 810	48	800
GV34-50 VM3	4116017008			50						520 x 520 x 960	50	860
GV34-11+11 CM3	4116017014			11+11						650 x 790 x 670	60	960

# Compressor de Pistón



Correas 1 Etapa

Serie LINE

## Excelente tecnología para un funcionamiento sencillo y fiable

Si realiza trabajos que requieren un buen caudal de aire, los compresores Serie LINE no le defraudarán. Son intuitivos y sencillos de manejar, y se pueden emplear para aplicaciones profesionales.

### Ventajas Competitivas\*

Mayor Tamaño Cilindros	↑ 15%
Menor Velocidad Rotación	↓ 15%
Menor Nivel Sonoro	↓ 3dB
Menor Temperatura Trabajo	↓ 30°C

(\*) Diferencial aproximado con respecto a Cabezales Antiguos B2800(B)-B3800(B)

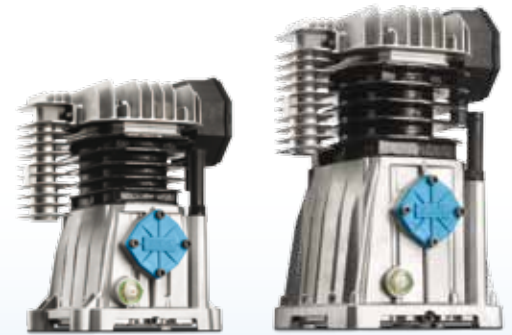

Cabezales ABAC A29(B)-A39(B) con superiores características

### Diseño innovador

Protección de correas patentada ABAC que mejora la refrigeración

### Seguridad

Máxima protección contra elementos en movimiento

### Fiabilidad

Cilindro de hierro fundido

### Simplicidad

Comprobación y llenado fáciles de aceite

10 bar



A29 90 CM2

2 hp, 90 litros

### Facilidad de uso

Válvula de drenaje manual

Modelo	Código	HP	kW	L	l/min	rpm	Volt	bar	dB(A)-dB(WA)	L x W x H (mm)	Kg	€
<b>CON RUEDAS (Incluye Regulador Salida)</b>												
A29-27 CM2	4116024261	2	1,5	27	255	1075	230/1/50	10	73 - 93	810 x 390 x 710	43	565
A29-50 CM2	4116024262			50						870 x 370 x 780	49	585
A29-90 CM2	4116024335			90						1010 x 415 x 900	56	635
A29-150 CM2	4116024254			150						1375 x 420 x 950	87	740
A29B-50 CM3	4116024257	3	2,2	50	320	1350	230/1/50	10	75 - 95	870 x 370 x 780	49	670
A29B-90 CM3	4116024363			90						1010 x 415 x 900	56	700
A29B-150 CM3	4116024137			150						1375 x 420 x 950	87	800
A29B-200 CM3	4116024534			200						1500 x 470 x 1110	91	940
A29B-50 CT3	4116024531	3	2,2	50	320	1350	400/3/50	10	75 - 95	870 x 370 x 780	49	690
A29B-90 CT3	4116024518			90						1010 x 415 x 900	56	720
A29B-150 CT3	4116024138			150						1375 x 420 x 950	87	800
A29B-200 CT3	4116024535			200						1500 x 470 x 1110	91	1.000
<b>SIN RUEDAS (No incluye Regulador Salida)</b>												
A29B-200 FM3	4116024544	3	2,2	200	320	1350	230/1/50	10	75 - 95	1500 x 470 x 1110	91	875
A29B-200 FT3	4116024545						400/3/50				91	940
<b>MARCHA VACÍO (Con ruedas, Regulador Salida y válvula de funcionamiento continuo). Especial pintores.</b>												
A29B-25 CM3 CAR-V	4116024859	3	2,2	27	320	1350	230/1/50	10	75 - 95	810 x 390 x 710	43	745

# Compressor de Pistón



Correas 1 Etapa

Serie PRO

## Potencia, fiabilidad y rendimiento

La gama PRO es una opción excelente para los usuarios que buscan más valor en un compresor con características especiales de confort, eficiencia y de rendimiento. En definitiva, un compresor que dure para siempre.



### Fiabilidad

Cilindro de hierro fundido con refrigerador posterior

### Flexibilidad

Salida doble

### Versatilidad

Motores de extrema calidad con potencias para todas las necesidades

### Maniobrabilidad

Asas más resistentes con empuñadura

### Seguridad

Ruedas delanteras bloqueables



10 bar



## PRO A39B 150 CM3

3 hp, 150 litros



Modelo	Código	HP	kW	L	l/min	rpm	Volt	bar	dB(A)-dB(WA)	L x W x H (mm)	Kg	€
<b>CON RUEDAS (Incluye Regulador Salida)</b>												
PRO A29B-27 CM2	4116024264	2	1,5	27	255	1075	230/1/50	10	73 - 93	810 x 390 x 710	43	<b>625</b>
PRO A29B-50 CM2	4116024266			50						870 x 370 x 780	49	<b>645</b>
PRO A29B-90 CM2	4116024521			90						1010 x 415 x 900	56	<b>700</b>
PRO A29B-150 CM2	4116024536			150						1375 x 420 x 950	87	<b>800</b>
PRO A39B-90 CM3	4116024523	3	2,2	90	393	1050	230/1/50	10	73 - 93	1180 x 460 x 930	72	<b>825</b>
PRO A39B-150 CM3	4116024280			150						1375 x 420 x 950	87	<b>930</b>
PRO A39B-200 CM3	4116024282			200						1500 x 470 x 1110	91	<b>1.060</b>
PRO A29B-27 CT2	4116024265	2	1,5	27	255	1075	400/3/50	10	73 - 93	810 x 390 x 710	43	<b>650</b>
PRO A29B-50 CT2	4116024267			50						870 x 370 x 780	49	<b>670</b>
PRO A29B-90 CT2	4116024522			90						1010 x 415 x 900	56	<b>720</b>
PRO A29B-150 CT2	4116024537			150						1375 x 420 x 950	87	<b>815</b>
PRO A39B-90 CT3	4116024524	3	2,2	90	393	1050	400/3/50	10	73 - 93	1180 x 460 x 930	72	<b>835</b>
PRO A39B-150 CT3	4116024281			150						1375 x 420 x 950	87	<b>930</b>
PRO A39B-200 CT3	4116024283			200						1500 x 470 x 1110	91	<b>1.125</b>
PRO A39B-200 CT4	4116024166	4	3	200	486	1300	400/3/50	10	76 - 96	1500 x 470 x 1110	91	<b>1.230</b>
<b>SIN RUEDAS (No incluye Regulador Salida)</b>												
PRO A39B-270 FM3	4116024542	3	2,2	270	393	1050	230/1/50	10	73 - 93	1530 x 595 x 1160	138	<b>1.100</b>
PRO A39B-270 FT3	4116024543						400/3/50					<b>1.170</b>
PRO A39B-270 FT4	4116024170	4	3	270	486	1300	400/3/50	10	76 - 96	1530 x 595 x 1160	138	<b>1.270</b>

# Compressor de Pistón

Correas 1 Etapa

Serie SILENT



## Acerque el compresor a su aplicación y disfrute del silencio

Esta gama de productos combina un funcionamiento silencioso con una excelente movilidad. A todas las ventajas de la gama PRO se añade un extraordinario confort. Estos compresores son adecuados para numerosas aplicaciones, como lijado, pintura y apriete con llave de impacto.

10 bar



BAJA SONORIDAD



S A29B 90 CM2  
2 hp, 90 litros

### Confort

Cubierta insonorizada

### Fiabilidad

Presostato de alta calidad

### Fáciles de usar

Fácil sistema de apertura y cierre para el mantenimiento



### Maniobrabilidad

Fácil de mover



Espacio de ocupación reducido



Estabilidad y facilidad de movimiento



Fácil apertura y cierre mediante roscado manual

## S A39B-200 CT3

3 hp, 200 litros



Modelo	Código	HP	kW	L	l/min	rpm	Volt	bar	dB(A)-dB(WA)	L x W x H (mm)	Kg	€
<b>CON RUEDAS (Incluye Regulador Salida)</b>												
S A29B-90 CM2	4116007346	2	1,5	90	255	1075	230/1/50	10	69 - 89	1010 x 415 x 980	59	850
S A29B-150 CM2	4116007348			150						1375 x 420 x 1030	90	950
S A39B-90 CM3	4116007392	3	2,2	90	393	1050	230/1/50	10	71 - 91	1010 x 415 x 980	75	970
S A39B-150 CM3	4116007350			150						1375 x 420 x 1030	90	1.070
S A39B-200 CM3	4116007352			200						1500 x 470 x 1190	94	1.190
S A29B-90 CT2	4116007347			90						1010 x 415 x 980	59	910
S A29B-150 CT2	4116007349	150	1375 x 420 x 1030	90	1.010							
S A39B-150 CT3	4116007351	3	2,2	150	393	1050	400/3/50	10	71 - 91	1375 x 420 x 1030	90	1.130
S A39B-200 CT3	4116007353			200						1500 x 470 x 1190	94	1.255
S A39B-200 CT4	4116007356	4	3	200	486	1300	400/3/50	10	74 - 94	1500 x 470 x 1190	94	1.350
<b>SIN RUEDAS (No incluye Regulador Salida)</b>												
S A39B-270 FM3	4116007366	3	2,2	270	393	1050	230/1/50	10	71 - 91	1530 x 595 x 1140	141	1.235
S A39B-270 FT3	4116007367						400/3/50					1.290
S A39B-270 FT4	4116007369	4	3	270	486	1300	400/3/50	10	74 - 94	1530 x 595 x 1140	141	1.390



# Compressor de Pistón

Correas 1 Etapa

Serie FULL SILENT



## Máxima reducción del nivel sonoro combinada con una gran sencillez de uso

Esta gama combina la mejor insonorización posible con un elevado nivel de facilidad de uso. Un diseño especial de carcasa metálica unido a un recubrimiento interno fonoabsorbente hace de este modelo el más atractivo en diseño y eficaz en reducción de ruido.

10 bar



BAJA SONORIDAD



### Fáciles de usar

Panel de control centralizado

### Máximo confort

Cubierta metálica con espuma para reducir el ruido



Depósito interno de 27lt.



Panel de Control de fácil manejo



### Flexibilidad

Depósito integrado con tacos antivibratorios

### Mantenimiento

Acceso fácil a todos los componentes



Accesibilidad total sobre los órganos mecánicos y eléctricos internos

## A29 LN M2

2 hp, 27 litros



Modelo	Código	HP	kW	L	l/min	rpm	Volt	bar	dB(A)-dB(WA)	L x W x H (mm)	Kg	€
A29 LN M2	4116074036	2	1,5	27	255	1075	230/1/50	10	61 - 81	780 x 470 x 960	86	1.590
A29 LN T2	4116074037						400/3/50					
A29B LN M3	4116074041	3	2,2	27	320	1350	230/1/50	10	62 - 82	780 x 470 x 960	87	1.670
A29B LN T3	4116074039						400/3/50					

# Compresor de Pistón



Correas 2 Etapas

Serie PRO

## Compresión doble etapa: mayor eficiencia energética

La gama ABAC tiene componentes muy fiables y una tecnología de eficiencia probada. Además, la durabilidad se funde con el confort que se puede esperar de esta máquina de alto rendimiento.

11 bar



Elemento de compresión de dos etapas con cilindro de fundición para mayor vida útil



Empuñadura recubierta de goma y grandes ruedas para facilitar las maniobras



Refrigerador posterior con aletas para obtener un aire comprimido más frío

### Fácil de usar

Claros indicadores de nivel de aceite

### Rendimiento

Tecnología probada y bien establecida



### Durabilidad

Componentes robustos

## PRO B4900 200 CT4

4 hp, 200 litros



Modelo	Código	HP	kW	L	l/min	rpm	Volt	bar	dB(A)-dB(WA)	L x W x H (mm)	Kg	€
<b>CON RUEDAS (Incluye Regulador Salida)</b>												
PRO B4900-200 CT4	4116019571	4	3	200	514	1400	400/3/50	11	76 - 96	1500 x 450 x 960	140	1.350
PRO B5900B-90 CT 5,5 <small>Opción Vacío</small>	4116019684	5,5	4	90	653	1400	400/3/50	11	77 - 97	1060 x 570 x 940	95	1.770
PRO B5900B-270 CT 5,5	4116019770			270						1520 x 600 x 1250	170	1.690
PRO B6000-270 CT 7,5	4116020182	7,5	5,5	270	827	1400	400/3/50	11	82 - 102	1520 x 600 x 1250	180	2.290
PRO B7000-270 CT10	4116020782	10	7,5	270	1210	1300	400/3/50	11	82 - 102	1520 x 600 x 1250	199	2.830
<b>SIN RUEDAS (No incluye Regulador Salida)</b>												
PRO B4900-270 FT4	4116019632	4	3	270	514	1400	400/3/50	11	76 - 96	1530 x 600 x 1160	144	1.400
PRO B4900-270 FT 5,5	4116019630	5,5	4	270	550	1500	400/3/50	11	76 - 96	1530 x 600 x 1160	144	1.460
PRO B5900B-270 FT 5,5	4116019785			653	1400	77 - 97			1575 x 680 x 1150	167	1.580	
PRO B5900B-270 FT 5,5	4116019812			500	2030 x 670 x 1400	244			2.000			
PRO B6000-270 FT 7,5	4116020190			270	827	1400			400/3/50	11	77 - 97	1520 x 600 x 1250
PRO B6000-500 FT 7,5	4116020244	7,5	5,5	500	827	1400	400/3/50	11	77 - 97	2030 x 670 x 1400	260	2.480
PRO B7000-270 FT10	4116020790	10	7,5	270	1210	1300	400/3/50	11	82 - 102	1520 x 600 x 1250	196	2.600
PRO B7000-270 FT10 (S/T)*	4116020794			2030 x 670 x 1400						279	3.230	
PRO B7000-500 FT10	4116020855			500						2030 x 670 x 1400	279	3.020
PRO B7000-500 FT10 (S/T)*	4116020956			500						2030 x 670 x 1400	279	3.650

(S/T)\* Incluye Arrancador Estrella/Triángulo

# Compressor de Pistón



Correas 2 Etapas

Serie PRO

BAJAS REVOLUCIONES

## Bajas Revoluciones = durabilidad y confort

Menor velocidad significa más confort del usuario y mayor durabilidad. El nivel sonoro y la temperatura son menores que en las unidades equivalentes de velocidad estándar. De esta manera se reduce el desgaste y se mejora la fiabilidad.

11 bar

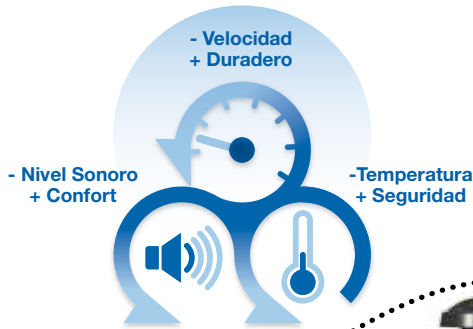

### Seguridad

Protección de correa robusta que facilita la refrigeración

### Rendimiento

Elemento de compresión de dos etapas con cilindro de fundición para mayor vida útil

### Fácil de usar

Uso simple de máxima garantía

### Confort extra

Menor velocidad significa menos ruido



### Certificación

Depósito homologado según presión

## PRO B7000 500 FT7,5

7,5 hp, 500 litros



Modelo	Código	HP	kW	L	l/min	rpm	Volt	bar	dB(A)-dB(WA)	L x W x H (mm)	Kg	€
<b>CON RUEDAS (Incluye Regulador Salida)</b>												
PRO B6000-270 CT 5,5 BR	4116020179	5,5	4	270	660	1100	400/3/50	11	77 - 97	1520 x 600 x 1250	171	1.980
PRO B7000-270 CT 7,5 BR	4116020778	7,5	5,5	270	1023	1100	400/3/50	11	82 - 102	1520 x 600 x 1250	194	2.520
<b>SIN RUEDAS (No incluye Regulador Salida)</b>												
PRO B6000-500 FT 5,5 BR	4116020242	5,5	4	500	660	1100	400/3/50	11	77 - 97	2030 x 670 x 1400	260	2.250
PRO B7000-270 FT 7,5 BR	4116020789	7,5	5,5	270	1023	1100	400/3/50	11	82 - 102	1520 x 600 x 1250	191	2.290
PRO B7000-500 FT 7,5 BR	4116020852			500						2030 x 670 x 1400	174	2.700
PRO B7900-500 FT 7,5 BR	4116020047			500						950	750	400/3/50
PRO B7900-500 FT10 BR	4116023545	10	7,5	500	1130	900	400/3/50	11	82 - 102	2030 x 680 x 1400	295	3.330
PRO B7900-500 FT10 (S/T)* BR	4116020063											3.960

(S/T)\* Incluye Arrancador Estrella/Triángulo

# Compressor de Pistón



Correas 2 Etapas

Serie PRO

15 BAR

## Presión superior

Si la presión estándar no es suficiente, 15 bar será la solución en la mayoría de los casos. Esta gama incorpora componentes de alta presión especialmente homologados, como el depósito, para garantizar un uso seguro y eficiente.

15 bar



**PRO B5900B-90 CT5,5 15BAR**  
5,5 hp, 90 litros, 15 bar

## Rendimiento

Elemento de compresión de dos etapas para alcanzar 15 bar de presión de trabajo

## Durabilidad

Elementos probados y homologado para alta presión



## Fiabilidad

Tecnología compresión contrastada

## PRO B7900-500 FT10 15BAR

10 hp, 500 litros, 15 bar



Modelo	Código	HP	kW	L	l/min	rpm	Volt	bar	dB(A)-dB(WA)	L x W x H (mm)	Kg	€
<b>CON RUEDAS (Incluye Regulador Salida)</b>												
PRO B5900B-90 CT5,5 15BAR	4116019685	5,5	4	90	450	1000	400/3/50	15	77 - 97	1060 x 570 x 940	95	1.960
<b>SIN RUEDAS (No incluye Regulador Salida)</b>												
PRO B5900B-500 FT 5,5 15BAR	4116019876	5,5	4	500	450	1000	400/3/50	15	77 - 97	2030 x 670 x 1400	275	2.350
PRO B6000-500 FT 7,5 (S/T)* 15BAR	4116020249	7,5	5,5	500	570	1000	400/3/50	15	82 - 102	2030 x 670 x 1400	290	3.430
PRO B7000-500 FT10 (S/T)* 15BAR	4116020864	10	7,5	500	930	1000	400/3/50	15	82 - 102	2030 x 670 x 1400	305	3.720
PRO B7900-500 FT10 (S/T)* 15BAR	4116020064				1060	800					330	4.020

(S/T)\* Incluye Arrancador Estrella/Triángulo

# Compressor de Pistón



Correas 2 Etapas

Serie PRO

HIERRO FUNDIDO

## La tradición del Hierro Fundido en Bajas Revoluciones

Compresores de pistón con bloques totalmente de fundición: una gama fiable y robusta, construida con componentes de calidad superior. El cabezal funciona a baja velocidad, lo que permite muy bajos niveles sonoros y una larga vida útil. Garantizan un gran rendimiento y son perfectamente adecuados para las aplicaciones más exigentes e intensivas.

11 bar



### Robustez

Componentes de fundición

### Flabilidad y Potencia

Baja velocidad y reducido desgaste

### Confort

Presostato y manómetros de fácil lectura



**PRO CA1-270 FT5,5**  
5,5 hp, 270 litros, 2 cilindros



### Seguridad

Protector de correa metálico: protección segura y robusta

## PRO CA2-500 FT10

10 hp, 500 litros, 4 cilindros



Modelo	Código	HP	kW	L	l/min	rpm	Volt	bar	dB(A)-dB(WA)	L x W x H (mm)	Kg	€
PRO CA1-270 FT5,5	4116025181	5,5	4	270	530	688	400/3/50	11	72 - 92	1500 x 530 x 1210	214	2.350
PRO CA1-500 FT5,5	4116025186			500						1920 x 600 x 1340	303	2.840
PRO CA1-270 FT7,5	4116025182	7,5	5,5	270	700	908	400/3/50	11	75 - 95	1500 x 530 x 1210	239	2.650
PRO CA1-500 FT7,5	4116025183			500						1920 x 600 x 1340	328	3.040
PRO CA2-500 FT10	4116025185	10	7,5	500	1056	685	400/3/50	11	75 - 95	1920 x 600 x 1340	358	3.430
PRO CA2-500 FT10 (S/T)*	4116025190											4.200
<b>TANDEM DOBLE COMPRESOR</b>												
PRO T CA1-500 FT7,5 Tandem	4116025184	7,5+7,5	5,5+5,5	500	1400	908	400/3/50	11	79 - 99	1920 x 600 x 1340	488	5.100

(S/T)\* Incluye Arrancador Estrella/Triángulo

# Compressor de Pistón



Correas 2 Etapas

Serie PRO

COMPACTO FFO

## Una gama "todo en uno" de compresores de pistón profesionales de 4 a 10 hp

Estas unidades son perfectas para trabajos profesionales de mantenimiento y reparación en talleres, desde chapa y pintura hasta apriete con atornillador o llave de impacto. Se pueden usar en aplicaciones donde sea importante que el aire esté seco, pero también si el usuario desea que no se produzca corrosión de su sistema y equipos neumáticos.

11 bar



Secador preinstalado y conectado



Bypass para desconexión del secador



Montaje sobre depósito para ahorrar espacio

### Ahorro

No necesita instalación entre elementos con su secador integrado. Conectar y listo

### Fiable

Tecnología de secador contrastada

### Eficiente

Grandes capacidades de producción



### Confort

Una solución que ahorra espacio



TODO EN UNO

## B7000 500 FT10 FFO

10 hp, 500 litros



Modelo	Código	L	I/min	rpm	Volt	bar	dB(A)/dB(WA)	L x W x H (mm)	Kg	€		
PRO B4900-270 FT 4 FFO	4116000158	4	3	270	514	1400	400/3/50	11	76 - 96	1490 x 500 x 1175	174	2.750
PRO B5900B-270 FT 5,5 FFO	4116000159	5,5	4	270	653	1400	400/3/50	11	77 - 97	1490 x 500 x 1175	197	3.140
PRO B6000-270 FT 7,5 FFO	4116000166	7,5	5,5	270	827	1400	400/3/50	11	82 - 102	1490 x 500 x 1175	207	3.590
PRO B6000-500 FT 7,5 FFO	4116000167			500						1894 x 600 x 1280	290	3.980
PRO B7000-270 FT 10 FFO	4116000168	10	7,5	270	1210	1300	400/3/50	11	82 - 102	1490 x 500 x 1175	231	4.210
PRO B7000-270 FT 10 FFO (S/T)*	4116000175			500						1894 x 600 x 1280	314	4.600
PRO B7000-500 FT 10 FFO	4116000169			500						1894 x 600 x 1280	314	4.800
PRO B7000-500 FT 10 FFO (S/T)*	4116000176			500						1894 x 600 x 1280	314	5.190

(S/T)\* Incluye Arrancador Estrella/Triángulo

# Compressor de Pistón

Correas 2 Etapas

Serie SILENT



## Cubierta insonorizada de elegante diseño para mejorar el confort del usuario

Esta gama de compresores de dos etapas con transmisión por correa está protegida por una cubierta insonorizada. Esta cubierta reduce el ruido para crear un ambiente de trabajo más cómodo y garantiza un alto nivel de protección y seguridad. Todos los elementos de compresión son de una tecnología contrastada y la cubierta insonorizada añade un toque de exclusividad e innovación.

11 bar



BAJA SONORIDAD



S B6000 500 FT7,5  
7,5 hp, 500 litros

### Diseño innovador

Cubierta con espuma insonorizante para reducir el ruido



Sistema de enfriamiento muy eficiente

### Confort

Fácil comprobación del aceite

### Fiabilidad

Tecnología compresión contrastada



Contador estándar



Clara indicación del nivel de aceite

S B5900B 270 FT5,5

5,5 hp, 270 litros

### Fáciles de usar

Cuentahoras para indicar las horas de funcionamiento

Modelo	Código	HP	kW	L	l/min	rpm	Volt	bar	dB(A)/dB(WA)	L x W x H (mm)	Kg	€
S B4900-270 FT4	4116007332	4	3	270	514	1400	400/3/50	11	69 - 89	1500 x 1200 x 660	154	2.100
S B5900B-270 FT5,5	4116007333	5,5	4	270	653	1400	400/3/50	11	71 - 91	1500 x 1200 x 660	177	2.340
S B6000-270 FT7,5	4116007336	7,5	5,5	270	827	1400	400/3/50	11	77 - 97	1500 x 1200 x 660	187	2.730
S B6000-500 FT7,5	4116007337			500						1900 x 700 x 1320		

# Compressor de Pistón



Correas 2 Etapas

Serie FULL SILENT

## Potentes compresores de pistón de dos etapas para cualquier taller

Toda la gama FULL SILENT comparte una excelente insonorización y sencillez de uso, gracias a los claros paneles de control y la fácil apertura y cierre para realizar el mantenimiento. En el nivel superior se encuentran las máquinas silenciosas totalmente equipadas con secador montado sobre depósito. Un diseño completo "todo en uno".

11 bar



BAJA SONORIDAD



**B5900 LN 270 5,5**  
5,5 hp, 270 litros

### Confort superior

Cubierta metálica insonorizada

### Sencillez de uso

Panel de control claro y elegante



Todo en uno: secador integrado



Acceso fácil para el mantenimiento



Refrigeración con ventilador eléctrico adicional (en unidades de 7,5 y 10 CV)

### Fiabilidad

Tecnología compresión contrastada



TODO EN UNO

## B7000 500 LN T10 DRY

10 hp, 500 litros, con secador

### Eficiencia

Refrigeración con ventilador eléctrico



Modelo	Código	HP	kW	L	l/min	rpm	Volt	bar	dB(A)-dB(WA)	L x W x H (mm)	Kg	€
<b>COMPRESOR BASE</b>												
B4900 LN T4	4116007011	4	3	-	514	1400	400/3/50	11	65 - 85	945 x 760 x 960	170	2.390
B5900B LN T5,5	4116007012	5,5	4	-	653	1400	400/3/50	11	67 - 87	945 x 760 x 960	177	2.570
B6000 LN T7,5	4116007015	7,5	5,5	-	827	1400	400/3/50	11	69 - 89	1270 x 780 x 890	234	3.120
B7000 LN T10	4116007017	10	7,5	-	1210	1300	400/3/50	11	71 - 91	1270 x 780 x 890	259	3.630
B7000 LN T10 (S/T)*	4116007018	10	7,5	-	1210	1300	400/3/50	11	71 - 91	1270 x 780 x 890	259	4.220
<b>COMPRESOR SOBRE DEPÓSITO</b>												
B4900-270 LN T4	4116007010	4	3	270	514	1400	400/3/50	11	65 - 85	1600 x 630 x 1530	238	2.980
B4900-270 LN T5,5	4116007020	5,5	4	270	550	1500	400/3/50	11	66 - 86	1600 x 630 x 1530	238	3.040
B5900B-270 LN T5,5	4116007001				653	1400			67 - 87		248	3.160
B6000-500 LN T7,5	4116007005	7,5	5,5	500	827	1400	400/3/50	11	69 - 89	2020 x 1000 x 1600	355	4.100
B7000-500 LN T10 (S/T)*	4116007008	10	7,5	500	1210	1300	400/3/50	11	71 - 91	2020 x 1000 x 1600	377	5.200
<b>COMPRESOR SOBRE DEPÓSITO CON SECADOR</b>												
B5900B-500 LN T5,5 DRY	4116007040	5,5	4	500	653	1400	400/3/50	11	67 - 87	2020 x 1000 x 1600	302	4.980
B6000-500 LN T7,5 DRY	4116007042	7,5	5,5	500	827	1400	400/3/50	11	69 - 89	2020 x 1000 x 1600	404	5.750
B7000-500 LN T10 DRY (S/T)*	4116007045	10	7,5	500	1210	1300	400/3/50	11	71 - 91	2020 x 1000 x 1600	448	6.960

(S/T)\* Incluye Arrancador Estrella/Triángulo



# Compressor de Pistón



Correas 2 Etapas

Serie SILENT SLN

BAJAS REVOLUCIONES

## Bajas Revoluciones = durabilidad y confort

Los compresores SLN son equipos que funcionan a bajas revoluciones y que incluyen una nueva e innovadora carcasa metálica diseñada para ofrecer un alto rendimiento y aportar gran confort y bajo nivel sonoro en su utilización. Están disponibles en 11 y 15 bar.

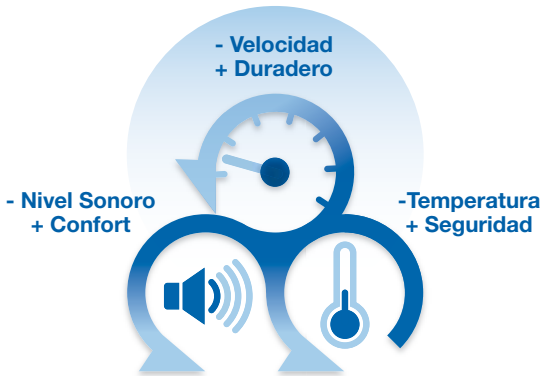

### Ventilación

Óptimo diseño de refrigeración para reducir la temperatura y alargar la vida útil del equipo

### Diseño innovador de carcasa

Carcasa metálica con insonorización que reduce el nivel sonoro

### Equipamiento

Contador de horas de serie

### Fiabilidad

Cabezales de alto rendimiento a bajas revoluciones



11 bar 15 bar



## SLN B7900 500 FT7,5

7,5 hp, 500 litros



Modelo	Código	HP	kW	L	l/min	rpm	Volt	bar	dB(A)-dB(WA)	L x W x H (mm)	Kg	€
<b>11 BAR</b>												
SLN NS39-270 FT5,5	4116092298	5,5	4	270	660	1018	400/3/50	11	69 - 89	1650 x 620 x 1250	206	3.350
SLN B7900-500 FT7,5	4116092308	7,5	5,5	500	784	622	400/3/50	11	68 - 88	2000 x 670 x 1350	347	4.290
<b>15 BAR</b>												
SLN NS39-270 FT5,5 15BAR	4116092304	5,5	4	270	505	780	400/3/50	15	64 - 84	1650 x 620 x 1250	231	3.750
SLN B7900-500 FT7,5 15BAR	4116092310	7,5	5,5	500	697	553	400/3/50	15	69 - 89	2000 x 670 x 1350	347	4.690

# Compressor de Pistón



Especial

Serie PRO

VERTICAL

## Los compresores con depósito de aire vertical permiten ahorrar el máximo espacio en el taller

El ahorro de espacio es una de las grandes ventajas de esta gama de compresores. Aunque están equipados con elementos de compresión de alto rendimiento, se pueden instalar fácilmente en pequeños talleres. Una gran solución para talleres de reparación de coches y neumáticos.



**PRO A39B 150 VM3**  
3 hp, 150 litros



### Rendimiento

Elemento de compresión de dos etapas y alto volumen de aire



Refrigeración óptima para mayor estabilidad



Mínima ocupación de espacio

### Durabilidad

Componentes extraordinariamente robustos

11 bar



### Dimensiones reducidas

Ahorro de espacio

## PRO B5900B 270 VT5.5

5,5 hp, 270 litros



Modelo	Código	HP	kW	L	l/min	rpm	Volt	bar	dB(A)/dB(WA)	L x W x H (mm)	Kg	€
PRO A39B-150 VM3	4116024163	3	2,2	150	393	1050	230/1/50	10	73 - 93	850 x 970 x 1950	160	1.170
PRO A39B-150 VT3	4116024162						400/3/50				160	1.230
PRO B4900-150 VT4	4116024560	4	3	150	514	1400	400/3/50	11	76 - 96	850 x 970 x 1950	180	1.600
PRO B4900-200 VT4	4116024561			200						850 x 970 x 2050	185	1.710
PRO B5900B-200 VT5,5	4116024563	5,5	4	200	653	1400	400/3/50	11	77 - 97	850 x 970 x 2050	205	1.880
PRO B5900B-270 VT5,5	4116017006			270						850 x 970 x 2100	210	2.080
PRO B6000-270 VT7,5	4116017001	7,5	5,5	270	827	1400	400/3/50	11	82 - 102	850 x 970 x 2100	242	2.530
PRO B7000-270 VT10	4116017002	10	7,5	270	1210	1300	400/3/50	11	82 - 102	850 x 970 x 2100	261	2.840

# Compressor de Pistón



Especial

Serie PRO

BANCADA | TANDEM

## BANCADA: pequeños y compactos

Esta gama se ha diseñado para los usuarios que disponen de menos espacio o construyen su propia instalación con un depósito de aire independiente.

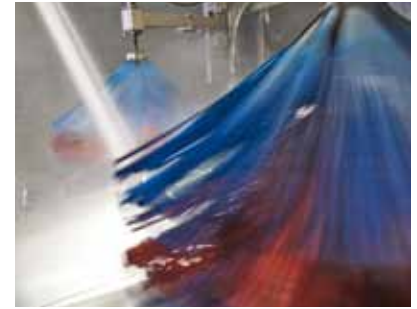

### Conectividad

Fácil instalación a la red

### Rendimiento

Tecnología contrastada y probada

**B7000 BF10**  
10 hp BANCADA

### Espacio Reducido

Diseño pequeño y compacto



Modelo	Código	HP	kW	L	l/min	rpm	Volt	bar	dB(A)-dB(WA)	L x W x H (mm)	Kg	€
<b>11 BAR</b>												
PRO B5900B BF T5,5	4116000133	5,5	4	-	653	1400	400/3/50	11	77 - 97	1100 x 590 x 800	90	1.430
PRO B6000 BF T7,5	4116000103	7,5	5,5	-	827	1400	400/3/50	11	82 - 102	1100 x 590 x 800	120	1.880
PRO B7000 BF T7,5 BR	4116000011			-	1023	1100				1100 x 640 x 800	135	2.060
PRO B7000 BF T10	4116000013	10	7,5	-	1210	1300	400/3/50	11	82 - 102	1100 x 640 x 800	135	2.260
PRO B7000 BF T10 (S/T)*	4116000082			-	1130	900				1100 x 640 x 800	135	2.650
PRO B7900 BF T10 (S/T)* BR	4116000157			-	1130	900				1100 x 640 x 850	140	2.940
<b>15 BAR</b>												
PRO B7000 BF T10 (S/T)* 15BAR	4116000170	10	7,5	-	930	1000	400/3/50	15	82 - 102	1100 x 640 x 800	135	2.840

(S/T)\* Incluye Arrancador Estrella/Triángulo

## TANDEM: nunca sin aire comprimido

Las gamas tándem ofrecen una solución modular que permite trabajar con uno o dos compresores. Esto brinda una gran flexibilidad en caso de demanda fluctuante o para trabajar con un compresor mientras se realiza el mantenimiento del otro.



### Rendimiento

Tecnología probada y bien establecida

### Flexibilidad

Doble elemento de compresión

### Durabilidad

Componentes robustos

**PRO B6000 500 T7.5**  
7,5+7,5 hp, 500 litros



Modelo	Código	HP	kW	L	l/min	rpm	Volt	bar	dB(A)/dB(WA)	L x W x H (mm)	Kg	€
PRO A39-270 M3 Tandem	4116024868	3+3	2+2	270	393	1050	230/1/50	10	82 - 102	1530 x 595 x 1160	200	2.260
PRO B4900-270 T4 Tandem	4116023822	4+4	3+3	270	1028	1400	400/3/50	11	82 - 102	1530 x 600 x 1160	210	3.140
PRO B4900-500 T4 Tandem	4116019643			500						2030 x 670 x 1300	304	3.530
PRO B5900B-500 T5,5 Tandem	4116019902	5,5+5,5	4+4	500	1306	1400	400/3/50	11	82 - 102	2030 x 670 x 1300	323	3.920
PRO B6000-500 T5,5 Tandem BR	4116020371			500	1320	1100					387	4.510
PRO B6000-500 T7,5 Tandem	4116020375	7,5+7,5	5,5+5,5	500	1654	1400	400/3/50	11	82 - 102	2030 x 670 x 1300	387	4.600
PRO B6000-900 T7,5 Tandem	4116020203			900						2070 x 800 x 1570	500	5.390
PRO B7000-500 T7,5 Tandem BR	4116020987	10+10	7,5+7,5	500	2046	1100	400/3/50	11	82 - 102	2030 x 670 x 1300	425	5.190
PRO B7000-500 T10 Tandem	4116021000			500	2030 x 670 x 1300	425				6.100		
PRO B7000-900 T10 Tandem	4116020810	900	2420	1300	400/3/50	11	82 - 102	2070 x 800 x 1570	538	6.670		

### Ser independientes en todas las circunstancias

Una gama de compresores accionados por motor de gasolina y diesel, fáciles de transportar, que pueden satisfacer diferentes demandas de aire, que pueden accionar varias herramientas al mismo tiempo y suministrar simultáneamente un caudal de aire constante.



**engineAIR 11 Diesel**  
10,9 hp

**Fácil de instalar para todo tipo de aplicaciones**

Solo debe conectarlo a un depósito y estar listo para el funcionamiento



**engineAIR 5/100 Petrol**  
4,8 hp, 50 litros

**Tirador ergonómico y neumáticos de gran tamaño**

Para un desplazamiento sencillo en terreno difícil



**engineAIR 5/11+11R Petrol**  
4,8 hp, 11+11 litros

**Bastidor protector metálico**

Ofrece una protección completa. Fácil de transportar, fácil de mover



**engineAIR 11/270 Diesel**  
10,9 hp, 270 litros

**Fácil de integrar**

Para un transporte y uso sencillos allí donde se necesite



**BI engineAIR 11/270 Diesel 2KVA**  
7,5 hp, 2KVA, 270 litros

**Una solución "dos en uno"**

Para un transporte y uso sencillos. Energía neumática y eléctrica a su disposición

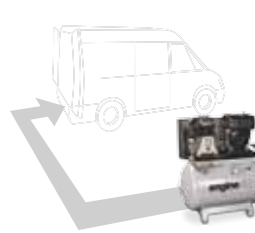
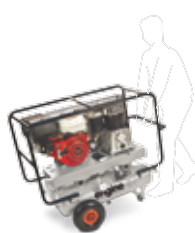
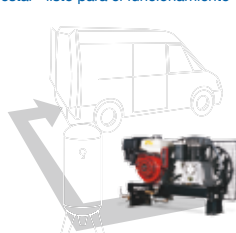

Modelo	Código	HP	Motor	L	l/min	Cabezal	bar	L x W x H (mm)	Kg	€
<b>BANCADA</b>										
engineAIR 4 Petrol	4116002071	3,5	GX120 QX9	-	255	A29B	10	860 x 490 x 750	57	1.600
engineAIR 5 Petrol	4116002072	4,8	GX160 QX9	-	393	A39B	10	860 x 490 x 750	63	1.770
engineAIR 7 Petrol	4116002073	7,1	GX240 QX E4	-	620	B5900B	14	1200 x 685 x 880	117	3.660
engineAIR 11 Petrol	4116002074	10,7	GX340 QX E4	-	750	B6000	14	1200 x 685 x 880	128	4.050
engineAIR 12 Petrol	4116002082	11,7	GX390 QX E4	-	1153	B7000	11	1200 x 685 x 880	142	4.370
engineAIR 7 Diesel	4116002075	6,8	15LD 315	-	750	B6000	14	1200 x 685 x 880	142	5.720
engineAIR 11 Diesel	4116002076	10,9	15 LD 440	-	1170	B7000	14	1200 x 685 x 880	151	7.380
engineAIR 12 Diesel	4116002083	12	15 LD 500	-	1195	B7000	11	1200 x 685 x 880	154	7.800
BI engineAIR 8 Diesel 2KVA	4116002077	7,5	15LD 350	-	390	B4900	14	1200 x 685 x 880	157	7.180
BI engineAIR 11 Diesel 2KVA	4116002078	10,9	15LD 440	-	540	B6000	14	1200 x 685 x 880	184	8.470
BI engineAIR 12 Diesel 3KVA	4116002084	12	15 LD 500	-	1195	B7000	11	1200 x 685 x 880	201	8.880
<b>CON RUEDAS</b>										
engineAIR 4/100 Petrol	4116002064	3,5	GX120 QX9	100	255	A29B	10	1090 x 420 x 1030	71	1.770
engineAIR 5/11+11 Petrol	4116017010	4,8	GX160 QX9	11+11	393	A39B	10	1070 x 770 x 1040	70	2.080
engineAIR 5/50 Petrol	4116017013			50				1000 x 410 x 870	73	1.940
engineAIR 5/100 Petrol	4116017009			100				1090 x 420 x 1030	94	2.040
engineAIR 5/200 Petrol	4116017012			200				1500 x 450 x 1100	120	2.440
<b>CON RUEDAS Y BASTIDOR DE PROTECCIÓN</b>										
engineAIR 5/11+11R Petrol	4116022341	4,8	GX160 QX9	11+11	393	A39B	10	1070 x 770 x 1040	70	2.390
engineAIR 7/25+25R Petrol	4116002066	7,1	GX240 QX B7	25+25	670	B5900B	10	1235 x 835 x 1100	143	4.080
<b>ESTACIONARIO</b>										
engineAIR 7/270 Petrol	4116002067	7,1	GX240 QX E4	270	620	B5900B	14	1395 x 745 x 1500	223	4.890
engineAIR 11/270 Petrol	4116002068	10,7	GX340 QX E4	270	750	B6000	14	1395 x 745 x 1500	235	5.310
engineAIR 7/270 Diesel	4116002069	6,8	15LD 315	270	750	B6000	14	1395 x 745 x 1500	239	6.550
engineAIR 11/270 Diesel	4116002070	10,9	15LD 440	270	1170	B7000	14	1395 x 745 x 1500	258	8.210
BI engineAIR 8/270 Diesel 2KVA	4116022578	7,5	15LD 350	270	390	B4900	14	1395 x 745 x 1500	265	8.220
BI engineAIR 11/270 Diesel 2KVA	4116022571	10,9	15LD 440	270	540	B6000	14	1395 x 745 x 1500	270	9.300

# Compressor de Pistón

Exento de Aceite - Dental

cleanAIR



Los compresores exentos de aceite CleanAIR producen aire de la más alta calidad siendo apto para dentistas, laboratorios, procesos de alimentos, dispensación de bebidas y muchas otras aplicaciones donde el aire extremadamente puro es una necesidad.

La opción DRY es la superior en calidad de aire incorporando el secador de adsorción que asegura aire seco con un punto de rocío de  $-40^{\circ}\text{C}$ .

También se puede seleccionar el equipo con insonorización SILENT para garantizar niveles de ruido extremadamente bajos.

Todos los depósitos son tratados internamente con un recubrimiento especial para evitar la corrosión y así prolongar su vida útil garantizando un trabajo perfecto.



## Calidad del Aire

Garantía 100% libre de aceite

## Durabilidad

Depósito con tratamiento interior anticorrosión

## Aire Seco

Secador con punto de rocío a  $-40^{\circ}\text{C}$

## Confort

Reducido nivel sonoro

## CLR 20-30 Silent

2 hp, 30 litros, 2-3 puestos

## CLR 15-25 Dry

1,5hp, 25 litros, 1-2 puestos



Modelo	Código	Puestos Dentales*	HP	KW	L	l/min	Volt	bar	dB(A) 1mt	L x W x H (mm)	Kg	€
<b>COMPRESOR</b>												
CLR 15-25	4116092255	1-2	1,5	1,1	25	240	230/1/50	8	71	470 x 430 x 670	31	1.000
CLR 15-50	4116092259	1-2			50					450 x 470 x 850	36	1.100
CLR 20-25	4116092257	2-3	2	1,5	25	350	230/1/50	8	74	470 x 460 x 700	36	1.200
CLR 20-50	4116092261	2-3			50					450 x 470 x 850	40	1.300
CLR 25-50	4116092289	4-5	2,5	2	50	480	230/1/50	8	77	640 x 470 x 890	52	2.420
<b>COMPRESOR CON SECADOR</b>												
CLR 15-25 Dry	4116092256	1-2	1,5	1,1	25	240	230/1/50	8	71	530 x 470 x 670	43	2.030
CLR 15-50 Dry	4116092260	1-2			50					600 x 470 x 850	47	2.130
CLR 20-25 Dry	4116092258	2-3	2	1,5	25	350	230/1/50	8	74	550 x 470 x 700	50	2.230
CLR 20-50 Dry	4116092262	2-3			50					600 x 470 x 850	54	2.330
CLR 25-50 Dry	4116092290	4-5	2,5	2	50	480	230/1/50	8	77	640 x 470 x 890	60	2.930
<b>COMPRESOR INSONORIZADO</b>												
CLR 15-30 Silent	4116092267	1-2	1,5	1,1	30	240	230/1/50	8	64	650 x 440 x 760	68	2.150
CLR 20-30 Silent	4116092269	2-3	2	1,5	30	350	230/1/50	8	64	650 x 440 x 760	72	2.350
<b>COMPRESOR INSONORIZADO CON SECADOR</b>												
CLR 15-30 Silent Dry	4116092268	1-2	1,5	1,1	30	240	230/1/50	8	64	730 x 440 x 760	75	3.100
CLR 20-30 Silent Dry	4116092270	2-3	2	1,5	30	350	230/1/50	8	64	730 x 440 x 760	79	3.300

(\* ) Puestos Dentales calculados con un promedio de consumo de 100 lts/min. Nivel Sonoro dB(A) con medición LpA 1 metro según normativa.

# Compressor de Pistón



## Repuestos

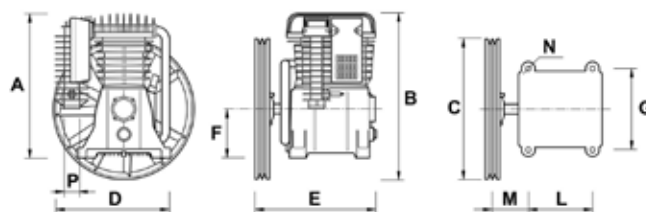

## Cabezales



Modelo	Código	Cilindros	Etapas	l/min	HP	kW	rpm	bar	A	B	C	D	E	F	G	L	M	N	P	€
<b>B2800***</b>	6218741800	2	1	254	2	1,5	1.250	9	280	325	280	210	255	96,5	162	132	75,5	9	1/2"	<b>190</b>
<b>B2800B***</b>	6218739200	2	1	320	3	2,2	1.570	9	280	325	280	235	255	96,5	162	132	75,5	9	3/4"	<b>210</b>
<b>B3800B***</b>	6218739400	2	1	387	3	2,2	1.100	9	340	393	350	235	285	123	156	140	91	8,5	3/4"	<b>240</b>
<b>B2800I-BI</b>	6218739300	2	1	235	2	1,5	1.500	9	280	325	280	210	255	96,5	162	132	75,5	9	1/2"	<b>180</b>
				255	3	2,2	1.570	9												
<b>A29</b>	4116090307	2	1	255	2	1,5	1.075	10	300	350	330	187	256	96,5	162	132	77,5	9	3/8"	<b>200</b>
<b>A29B</b>	4116090308	2	1	255	2	1,5	1.075	10	300	350	330	187	256	96,5	162	132	77,5	9	3/4"	<b>220</b>
				320	3	2,2	1.350	10												
<b>A39B</b>	4116090310	2	1	393	3	2,2	1.050	10	362	415	390	189	261	123	156	140	91	8,5	3/4"	<b>250</b>
				486	4	3	1.300	10												
<b>B4900</b>	6218739600	2	2	514	4	3	1.400	11	364	413	350	280	310	126,5	174	146	105	10,5	1"	<b>490</b>
				550	5,5	4	1.500	11												
<b>B5900B</b>	6218740200	2	2	653	5,5	4	1.400	11	405	490	430	320	345	131	190	170	110	10,5	1-1/4"	<b>540</b>
				450	5,5	4	1.000	15												
<b>B6000</b>	6218740100	2	2	660	5,5	4	1.100	11	445	510	430	350	360	150	248	198	112	13	1-1/4"	<b>690</b>
				827	7,5	5,5	1.400	11												
				570	7,5	5,5	1.000	15												
<b>B7000</b>	6218740000	2	2	1.023	7,5	5,5	1.100	11	560	600	430	500	415	175	290	240	122	15	1-1/4"	<b>990</b>
				1.210	10	7,5	1.300	11												
				930	10	7,5	1.000	15												
<b>B7900</b>	6218740300	2	2	950	7,5	5,5	750	11	615	670	430	500	410	160	288	230	110	14	1-1/4"	<b>1.300</b>
				1.130	10	7,5	900	11												
				1.060	10	7,5	800	15												

(\*\*) Modelos Antiguos

## Kits de Mantenimiento

Mantenga al día y alargue la vida útil de su compresor con una sencilla revisión, utilizando el Kit de Mantenimiento Original ABAC.

Modelo	Código	€
<b>Kit Mantenimiento B2800(B)-B3800(B)</b>	8973037620	<b>80</b>
<b>Kit Mantenimiento A29(B)-A39(B)</b>	8973037657	<b>80</b>
<b>Kit Mantenimiento B4900</b>	8973037624	<b>140</b>
<b>Kit Mantenimiento B5900B</b>	8973037630	<b>175</b>
<b>Kit Mantenimiento B6000</b>	8973037632	<b>215</b>
<b>Kit Mantenimiento B6000 LN</b>	8973037646	<b>215</b>
<b>Kit Mantenimiento B7000</b>	8973037636	<b>315</b>
<b>Kit Mantenimiento B7000</b>	8973037648	<b>315</b>
<b>Kit Mantenimiento B7900</b>	8973037640	<b>370</b>



### Elementos incluidos:

- Placa de válvulas
- Kit válvula retención
- Juntas de reparación de cabezal
- Filtro de aire
- Instrucciones de montaje

### Ventajas:

- Un solo Kit
- Larga vida útil
- Rentabilidad
- Instrucciones de Mantenimiento detalladas



## Gane 1 Año más de Garantía en su nuevo Compresor

### ADQUIRIENDO CONJUNTAMENTE COMPRESOR Y KIT DE SERVICIO

Factura de compra válida como justificante

### Aceite

Lubricantes adaptados a cada compresor



#### Ventajas:

- Garantía del compresor
- Máximo rendimiento y eficiencia
- Ensayados y aprobados para todas las aplicaciones y entornos
- Mayor vida útil de su compresor

Modelo	Código	Tamaño envase	Aplicaciones	€
<b>ALTAIR PRO</b>	1630020700	1 lt.	Pocas horas funcionamiento (<500h/año). Aplicaciones domésticas y profesionales.	<b>12</b>
<b>ALTAIR</b>	6215716300	1 lt.	Funcionamiento continuo. Aplicaciones Industriales.	<b>16</b>
	6215715600	2 lts.		<b>27</b>
	6215715700	5 lts.		<b>60</b>
<b>ALTAIR PLUS</b>	6215715800	5 lts.	Aceite sintético. Aplicaciones extremas.	<b>95</b>

### Resto Repuestos Pistón



Modelo	Código	€
<b>MOTORES</b>		
<b>2 HP II V230 MEC71</b>	2236110453	<b>190</b>
<b>2 HP II V230 MEC80</b>	2236111138	<b>200</b>
<b>3 HP II V230 MEC80</b>	2236111139	<b>220</b>
<b>3 HP II V230 MEC90</b>	6226121700	<b>250</b>
<b>3 HP III V400 MEC80</b>	2236111564	<b>240</b>
<b>3 HP III V400 MEC90</b>	6226121900	<b>280</b>



Modelo	Código	€
<b>VÁLVULAS DE RETENCIÓN</b>		
<b>1/4" M-Bicono tubo 10</b>	2236100076	<b>15</b>
<b>1/2" M-1/2" M</b>	6210719000	<b>15</b>
<b>1/2" M-Bicono tubo 10</b>	6210718900	<b>20</b>
<b>3/4" M-Bicono tubo 10</b>	2236110535	<b>20</b>
<b>3/4" M-1/2" M</b>	2236110537	<b>20</b>
<b>1" M-3/4" M</b>	6210718500	<b>30</b>
<b>1" H - 1" M</b>	6210718300	<b>35</b>
<b>1" H - 1" M viton 1/4" (S/T)</b>	6210718400	<b>35</b>



Modelo	Código	€
<b>PRESOSTATOS</b>		
<b>Presostato Monofásico 1 Vías 1/4"</b>	6256396000	<b>28</b>
<b>Presostato Monofásico 4 Vías 1/4"</b>	8973035964	<b>28</b>
<b>Presostato Monofásico 4 Vías 3/8"</b>	6256396900	<b>34</b>
<b>Presostato Trifásico 1 Via 1/4"</b>	6256396100	<b>45</b>
<b>Telepresostato III 230/400V 2,5-4A</b>	2236112286	<b>80</b>
<b>Telepresostato III 230/400V 4-6,3A</b>	2236112288	<b>95</b>
<b>Telepresostato III 230/400V 6,3-10A</b>	2236112290	<b>95</b>
<b>Telepresostato III 230/400V 10-16A</b>	2236112292	<b>95</b>
<b>Telepresostato III 230/400V 13-18A</b>	2236100438	<b>95</b>



Modelo	Código	€
<b>REGULADORES DE PRESIÓN</b>		
<b>Regulador Presión 1/4"-1 Salida</b>	6214344100	<b>28</b>
<b>Regulador Conjunto Monoblock 3/8"-2 Salidas</b>	6214344200	<b>45</b>
<b>Regulador Conjunto Monoblock 1/2"-2 Salidas</b>	6214345100	<b>55</b>



Modelo	Código	€
<b>VÁLVULAS DE SEGURIDAD</b>		
<b>1/4" - 8 bar</b>	6210719500	<b>8</b>
<b>3/8" - 11 bar</b>	6210719900	<b>10</b>



Modelo	Código	€
<b>MANÓMETROS</b>		
<b>1/4" M 16 bar Ø 50 mm</b>	6214333500	<b>11</b>
<b>1/4" M 20 bar Ø 50 mm</b>	6214345000	<b>11</b>

# Compressor de Tornillo

De 2,2 a 15 kW

Serie MICRON



## 100% del ADN de ABAC en su interior

Volviendo la vista a sus raíces en el negocio de compresores de pistón, ABAC decidió crear un compresor de tornillo pequeño que aunara las virtudes de la tecnología de pistón y las del tornillo. Y aquí puede ver el resultado... El Micron es un compresor de tornillo simple y fácil de usar que ofrece un excelente compromiso entre durabilidad y ahorro de costes.



**MICRON 1110-500 (S/T)**  
15hp, 500 litros

**MICRON.E 1510-500 (S/T)**  
20hp, 500 litros, con secador



### 1 Instalación simple

El compresor se suministra listo para su instalación inmediata y está equipado con un depósito de aire. Gracias a los sencillos controles automáticos y la facilidad de instalación, el Micron se puede conectar muy rápidamente y suministrar aire comprimido de alta calidad hasta 24 horas al día.



### 2 Mantenimiento sencillo

Para realizar los trabajos de mantenimiento, no es necesario desmontar casi ningún panel. Todos los componentes están situados estratégicamente para facilitar todas las labores de servicio y mantenimiento.



### 3 Consumo de electricidad reducido

Gracias a la tecnología rotativa, el compresor Micron consume hasta un 35% menos energía que un compresor de pistón tradicional.



### 4 Presión constante

La acción combinada y continua del elemento rotativo genera un flujo de aire sin pulsaciones, garantizándole así la estabilidad que necesita para su proceso de producción.



### 5 Menores costes de servicio y prolongados intervalos de mantenimiento

La sencilla y accesible disposición, junto con una baja temperatura de funcionamiento, mantiene los costes de servicio al mínimo. Los prolongados intervalos de servicio significan menos tiempo de parada y mayor eficiencia.



### 6 Elementos compresores de nueva generación

La nueva generación de elementos de compresión garantiza una eficiencia y durabilidad extraordinarias, así como la fiabilidad de un fabricante que monta más de 25.000 de estos elementos cada año.





## La eficiencia energética es fruto de la tecnología

Los compresores de tornillo Micron son hasta un 35% más eficientes en términos energéticos que los compresores de pistón con una potencia equivalente. El Micron también está diseñado para funcionar de forma continua en caso necesario. Esto le permite obtener un rendimiento del 100% de su equipo, las 24 horas del día, sin temor a un solo fallo.

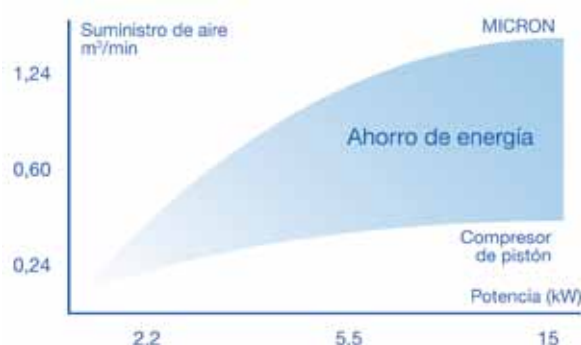

Modelo	Código	HP	kW	L	I/min	Grupo Tornillo	dB(A)	L x W x H (mm)	Kg	€
<b>MICRON - COMPRESOR SOBRE DEPÓSITO</b>					<b>8bar</b>	<b>10bar</b>				
MICRON 2.208-200 Monofásico	4152013420	3	2,2	200	297	-	C40	1440 x 680 x 1250	121	<b>4.370</b>
MICRON 2.210-200 Monofásico	4152013421				-	220				
MICRON 2.208-200	4152013422				297	-				
MICRON 2.210-200	4152013423				-	220				
MICRON 308-200	4152013424	4	3	200	350	-	C40	1440 x 680 x 1250	127	<b>4.470</b>
MICRON 310-200	4152013425				-	280				
MICRON 408-200	4152013426	5,5	4	200	495	-	C40	1440 x 680 x 1250	128	<b>4.790</b>
MICRON 410-200	4152013427				-	415				
MICRON 5.508-270 ST	4152013442	7,5	5,5	270	642	-	C40	1550 x 680 x 1280	143	<b>5.410</b>
MICRON 5.510-270 ST	4152013443				-	557				
MICRON 7.508-270 ST	4152013474	10	7,5	270	948	-	C55	1550 x 680 x 1280	199	<b>6.870</b>
MICRON 7.510-270 ST	4152013475				-	802				
MICRON 1108-270 ST	4152013470	15	11	270	1408	-	C55	1550 x 718 x 1322	245	<b>7.280</b>
MICRON 1110-270 ST	4152013471				-	1265				
MICRON 1108-500 ST	4152013476			500	-	1935 x 718 x 1453		268	<b>7.490</b>	
MICRON 1110-500 ST	4152013477			-	1265					
MICRON 1508-270 ST	4152013472	20	15	270	1631	-	C55	1550 x 718 x 1322	260	<b>7.690</b>
MICRON 1510-270 ST	4152013473				-	1473				
MICRON 1508-500 ST	4152013479			500	-	1935 x 718 x 1453		283	<b>7.900</b>	
MICRON 1510-500 ST	4152013480			-	1473					
<b>MICRON.E - COMPRESOR SOBRE DEPÓSITO CON SECADOR</b>										
MICRON.E 2.208-200 Monofásico	4152013444	3	2,2	200	297	-	C40	1440 x 680 x 1250	147	<b>5.520</b>
MICRON.E 2.210-200 Monofásico	4152013445				-	220				
MICRON.E 2.208-200	4152013446				297	-				
MICRON.E 2.210-200	4152013447				-	220				
MICRON.E 308-200	4152013448	4	3	200	350	-	C40	1440 x 680 x 1250	153	<b>5.520</b>
MICRON.E 310-200	4152013449				-	280				
MICRON.E 408-200	4152013450	5,5	4	200	495	-	C40	1440 x 680 x 1250	154	<b>5.720</b>
MICRON.E 410-200	4152013451				-	415				
MICRON.E 5.508-270 ST	4152013466	7,5	5,5	270	642	-	C40	1550 x 680 x 1280	169	<b>6.350</b>
MICRON.E 5.510-270 ST	4152013467				-	557				
MICRON.E 7.508-270 ST	4152013488	10	7,5	270	948	-	C55	1550 x 680 x 1280	226	<b>8.000</b>
MICRON.E 7.510-270 ST	4152013489				-	802				
MICRON.E 1108-270 ST	4152013484	15	11	270	1408	-	C55	1550 x 718 x 1322	284	<b>8.430</b>
MICRON.E 1110-270 ST	4152013485				-	1265				
MICRON.E 1108-500 ST	4152013490			500	-	1935 x 718 x 1453		307	<b>8.630</b>	
MICRON.E 1110-500 ST	4152013491			-	1265					
MICRON.E 1508-270 ST	4152013486	20	15	270	1631	-	C55	1550 x 718 x 1322	299	<b>8.840</b>
MICRON.E 1510-270 ST	4152013487				-	1473				
MICRON.E 1508-500 ST	4152013493			500	-	1935 x 718 x 1453		322	<b>9.050</b>	
MICRON.E 1510-500 ST	4152013494			-	1473					

(ST) Incluye arrancador estrella triángulo. Disponibles opciones a 13 bar en potencias de 15 y 20hp. Incremento 5% sobre modelos de 8 y 10 bar.

# Compresor de Tornillo

De 2,2 a 15 kW

Serie SPINN



## Conozca a su compañero de trabajo

Su comodidad nos importa. Por tanto, ABAC ha creado un compresor de tornillo pequeño con un nivel sonoro extremadamente bajo, comparable al de su sistema de aire acondicionado. Los compresores ABAC SPINN, muy compactos y fáciles de instalar, ofrecen un ahorro excelente en los costes de instalación y tuberías, especialmente en el modelo compacto con secador.



Reducida Sonoridad para proporcionar un ambiente agradable

SPINN .E 5,510-270 C55 (S/T)  
7,5hp, 270 litros, con secador

SPINN 7,510-500 (S/T)  
10hp, 500 litros



### Panel de control de fácil funcionamiento

Toda la información que necesita para trabajar con su compresor, disponible en un solo vistazo.



### Refrigeración eficiente

Un ventilador coaxial proporciona una refrigeración eficaz de todos los componentes internos, superior a la de los sistemas de refrigeración por agua. Esto da como resultado una mayor eficiencia y fiabilidad del funcionamiento.



### Mantenimiento sencillo y económico

Intervalos de servicio prolongados y comprobación del nivel de aceite externa. Rápido acceso a los filtros de aceite y aire, el separador de aceite/aire, y el llenado y drenaje de aceite.



### Fiabilidad, eficacia y resistencia

La tecnología más avanzada en diseño de rotor y contención de aceite. Retenes y rodamientos optimizados.



### Menos ruido y más ahorro de energía

El purgador de condensado automático sólo descarga agua, no aire. Este proceso silencioso respeta su entorno de trabajo.



### Controlador ES 4000

Display con indicadores claros de estado de funcionamiento. El tiempo de carga se ajusta al consumo de aire, lo que evita que el motor eléctrico se ponga en marcha si no es necesario.





Modelo	Código	HP	kW	L	l/min		Grupo Tornillo	dB(A)	L x W x H (mm)	Kg	€
SPINN - COMPRESOR BASE					8bar	10bar					
SPINN 2.208 Monofásico	4152008294	3	2,2	-	297	-	C40	61	620 x 612 x 995	99	4.580
SPINN 2.210 Monofásico	4152008000				-	240					
SPINN 2.208	4152008249				297	-					
SPINN 2.210	4152008001	4	3	-	-	240	C40	61	620 x 612 x 995	103	4.680
SPINN 308	4152008250				443	-					
SPINN 310	4152008002				-	320					
SPINN 408	4152008251	5,5	4	-	560	-	C40	62	620 x 612 x 995	105	4.990
SPINN 410	4152008003				-	470					
SPINN 5.508 ST C40	4152008253	7,5	5,5	-	697	-	C40	64	620 x 612 x 995	110	5.400
SPINN 5.510 ST C40	4152008005				-	600					
SPINN 5.508 ST C55	4152008324				-	750					
SPINN 5.510 ST C55	4152008327	10	7,5	-	-	630	C55	65	810 x 650 x 995	156	6.650
SPINN 7.508 ST MP	4152010918				1008	-					
SPINN 7.510 ST MP	4152010919				-	920					
SPINN 7.508 ST	4152008058	15	11	-	1008	-	C55	66	620 x 635 x 995	160	6.870
SPINN 7.510 ST	4152008059				-	920					
SPINN 1108 ST	4152008061				1428	-					
SPINN 1110 ST	4152008062	20	15	-	-	1310	C55	68	810 x 650 x 995	180	7.800
SPINN 1508 ST	4152008610				1750	-					
SPINN 1510 ST	4152008611				-	1650					
<b>SPINN - COMPRESOR SOBRE DEPÓSITO</b>											
SPINN 2.208-200 Monofásico	4152008295	3	2,2	200	297	-	C40	61	1429 x 612 x 1300	155	4.990
SPINN 2.210-200 Monofásico	4152008006				-	240					
SPINN 2.208-200	4152008254				297	-					
SPINN 2.210-200	4152008007	4	3	200	-	240	C40	61	1429 x 612 x 1300	157	5.100
SPINN 308-200	4152008255				443	-					
SPINN 310-200	4152008008				-	320					
SPINN 408-200	4152008256	5,5	4	200	560	-	C40	62	1429 x 612 x 1300	159	5.410
SPINN 410-200	4152008009				-	470					
SPINN 5.508-200 ST C40	4152008258	7,5	5,5	200	697	-	C40	64	1429 x 612 x 1300	164	5.830
SPINN 5.510-200 ST C40	4152008011				-	600					
SPINN 5.508-270 ST C55	4152008325				270	-					
SPINN 5.510-270 ST C55	4152008328	500	-	-	-	630	C55	65	1533 x 650 x 1352	191	7.280
SPINN 5.508-500 ST C55	4152008326				750	-					
SPINN 5.510-500 ST C55	4152008329				-	630					
SPINN 7.508-270 ST MP	4152010936	10	7,5	270	1008	-	C55	66	1531 x 635 x 1394	195	7.490
SPINN 7.510-270 ST MP	4152010937				-	920					
SPINN 7.508-270 ST	4152008308				1008	-					
SPINN 7.510-270 ST	4152008064	15	11	270	-	920	C55	66	1533 x 650 x 1352	202	8.000
SPINN 7.508-500 ST	4152008066				1008	-					
SPINN 7.510-500 ST	4152008067				-	920					
SPINN 1108-270 ST	4152008309	15	11	270	1428	-	C55	68	1533 x 650 x 1352	215	8.430
SPINN 1110-270 ST	4152008065				-	1310					
SPINN 1108-500 ST	4152008069				1428	-					
SPINN 1110-500 ST	4152008070	20	15	500	-	1310	C55	68	1935 x 650 x 1483	305	8.630
SPINN 1508-270 ST	4152008613				1750	-					
SPINN 1510-270 ST	4152008614				-	1650					
SPINN 1508-500 ST	4152008615	500	-	-	1750	-	C55	69	1533 x 650 x 1352	223	8.840
SPINN 1510-500 ST	4152008616				-	1650					
<b>SPINN.E - COMPRESOR SOBRE DEPÓSITO CON SECADOR</b>											
SPINN.E 2.208-200 Monofásico	4152008296	3	2,2	200	297	-	C40	61	1429 x 612 x 1300	187	6.140
SPINN.E 2.210-200 Monofásico	4152008027				-	240					
SPINN.E 2.208-200	4152008259				297	-					
SPINN.E 2.210-200	4152008012	4	3	200	-	240	C40	61	1429 x 612 x 1300	191	6.240
SPINN.E 308-200	4152008260				443	-					
SPINN.E 310-200	4152008013				-	320					
SPINN.E 408-200	4152008261	5,5	4	200	560	-	C40	62	1429 x 612 x 1300	193	6.550
SPINN.E 410-200	4152008014				-	470					
SPINN.E 5.508-200 ST C40	4152008263	7,5	5,5	200	697	-	C40	64	1429 x 612 x 1300	198	6.970
SPINN.E 5.510-200 ST C40	4152008016				-	600					
SPINN.E 5.508-270 ST C55	4152008330				270	-					
SPINN.E 5.510-270 ST C55	4152008332	500	-	-	-	630	C55	65	1533 x 650 x 1352	219	8.430
SPINN.E 5.508-500 ST C55	4152008331				750	-					
SPINN.E 5.510-500 ST C55	4152008333				-	630					
SPINN.E 7.508-270 ST MP	4152010938	10	7,5	270	1008	-	C55	66	1531 x 635 x 1394	238	8.630
SPINN.E 7.510-270 ST MP	4152010939				-	920					
SPINN.E 7.508-270 ST	4152008314				1008	-					
SPINN.E 7.510-270 ST	4152008072	15	11	270	-	920	C55	66	1533 x 650 x 1352	245	9.150
SPINN.E 7.508-500 ST	4152008074				1008	-					
SPINN.E 7.510-500 ST	4152008075				-	920					
SPINN.E 1108-270 ST	4152008315	15	11	270	1428	-	C55	68	1533 x 650 x 1352	259	9.570
SPINN.E 1110-270 ST	4152008073				-	1310					
SPINN.E 1108-500 ST	4152008077				1428	-					
SPINN.E 1110-500 ST	4152008078	20	15	500	-	1310	C55	68	1935 x 650 x 1483	349	9.780
SPINN.E 1508-270 ST	4152008618				1750	-					
SPINN.E 1510-270 ST	4152008619				-	1650					
SPINN.E 1508-500 ST	4152008620	500	-	-	1750	-	C55	69	1533 x 650 x 1352	267	9.980
SPINN.E 1510-500 ST	4152008621				-	1650					

\* Aire Real según normas ISO 1217. Nivel Sonoro según normas ISO 2151. Condiciones de Referencia: presión aire aspirado 1 bar, 20°C y 70%HR.

(S/T) Incluye arrancador estrella triángulo. MP: Mueble Pequeño. Disponibles opciones a 13 bar en potencias de 10, 15 y 20hp. Incremento 5% sobre modelos de 8 y 10 bar.

# Compressor de Tornillo

De 5,5 a 22 kW

Serie GENESIS



## El concepto GENESIS: Una solución exclusiva e integrada

Una instalación de aire comprimido precisa normalmente muchos componentes: un compresor, un depósito, un separador ciclónico, un secador frigorífico, purgadores y un postfiltro. Todos ellos se pueden sustituir ahora por una sola unidad: la estación de trabajo Genesis.



**GENESIS 7,510-270**  
10hp, 270 litros



**GENESIS 2210-500**  
30hp, 500 litros



### 1 Aire seco, limpio y listo para usar

La serie Genesis incorpora un secador de gran tamaño que garantiza un aire libre de humedad en todo momento. Asimismo, todas las unidades están equipadas con un eficaz sistema de filtrado que elimina partículas sólidas y líquidas de hasta 0,1 micras. El resultado es simple: aire seco y limpio, adecuado para la mayoría de las aplicaciones industriales.



### 2 Mantenimiento "plug and play"

La buena ubicación de los componentes sujetos a servicio, como las correas y los filtros de aire y aceite, además de un indicador de nivel de aceite externo, le permitirán realizar el mantenimiento de forma rápida y sencilla. Los prolongados intervalos de servicio y los kits de mantenimiento facilitan aún más estas labores.



### 3 Control total con sólo unos clics

El controlador MC2 le proporciona acceso sencillo a los menús y a todos los indicadores de rendimiento funcionamiento. También incluye una interfaz de control remoto para hasta 4 compresores, mantenimiento rutinario programado, registro de fallos y otras funciones.

## Genesis Compresores de velocidad fija



Sólo 1,24 m<sup>2</sup> (Serie de 5 a 15 kW)

Sólo 0,70 m<sup>2</sup> (Serie de 5 a 15 kW)



### 4 Elementos compresores de nueva generación

Los elementos compresores de nueva generación garantizan un aire libre suministrado óptimo, mayor robustez y la fiabilidad de un fabricante que monta 25.000 de estas unidades cada año.



### 5 Gran eficiencia para una larga vida útil con un coste reducido

La potente refrigeración independiente del motor garantiza una temperatura óptima incluso en condiciones extremas. Bloque de refrigeradores de aire/aceite de alto rendimiento en aluminio.



### 6 Purgador de condensado automático sin pérdidas

El silencioso purgador de condensado automático descarga únicamente agua, sin desperdiciar aire. Este silencioso proceso respeta su entorno de trabajo.

## Genesis I Compresores de velocidad variable



Sólo 1,50 m<sup>2</sup> (Serie de 18 a 22 kW)

**TODO EN UNO**



Ahora, sólo debe realizar 3 pasos para poner en marcha su instalación de aire completa:



Modelo	Código	HP	kW	L	I/min	Grupo Tornillo	dB(A)	L x W x H (mm)	Kg	€	
<b>GENESIS - COMPRESOR COMPACTO DE VELOCIDAD FIJA</b>					<b>8bar</b>	<b>10bar</b>					
GENESIS 5,508-270	4152009324	7,5	5,5	270	820	-	C55	66	1150 x 642 x 1687	330	9.700
GENESIS 5,510-270	4152009325				-	670					
GENESIS 5,508-500	4152009336			500	820	-					
GENESIS 5,510-500	4152009337				-	670					
GENESIS 7,508-270	4152009327	10	7,5	270	1153	-	C55	66	1150 x 642 x 1687	335	10.100
GENESIS 7,510-270	4152009328				-	1000					
GENESIS 7,508-500	4152009339			500	1153	-					
GENESIS 7,510-500	4152009340				-	1000					
GENESIS 1108-270	4152009330	15	11	270	1665	-	C55	69	1150 x 642 x 1687	335	11.550
GENESIS 1110-270	4152009331				-	1435					
GENESIS 1108-500	4152009342			500	1665	-					
GENESIS 1110-500	4152009343				-	1435					
GENESIS 1508-270 C55	4152009333	20	15	270	1985	-	C55	69	1150 x 642 x 1687	380	10.800
GENESIS 1510-270 C55	4152009334				-	1771					
GENESIS 1508-500 C55	4152009345			500	1985	-					
GENESIS 1510-500 C55	4152009346				-	1771					
GENESIS 15*08-270 C77	4152009371	20	15	270	2218	-	C77	70	1150 x 642 x 1687	410	11.950
GENESIS 15*10-270 C77	4152009372				-	2020					
GENESIS 15*08-500 C77	4152009374			500	2218	-					
GENESIS 15*10-500 C77	4152009375				-	2020					
GENESIS 18,508-500	4152006606	25	18,5	500	2767	-	C77	72	1939 x 786 x 1841	638	16.700
GENESIS 18,510-500	4152006607				-	2567					
GENESIS 2208-500	4152006615	30	22	500	3417	-	C77	74	1939 x 786 x 1841	654	17.200
GENESIS 2210-500	4152006616				-	3017					

Disponibles opciones a 13 bar en todas las potencias. Incremento 5% sobre modelos de 8 y 10 bar.

## Ahorre Energía con los compresores de Velocidad Variable

**Arranque suave:** reduce la intensidad de arranque, con lo cual se protege el motor y disminuye el consumo energético.

**Cumplimiento de la normativa EMC:** sin interferencias electromagnéticas en la red eléctrica.

**Presión de aire constante para cualquier valor entre 6 y 13 bar:** la ausencia de fluctuaciones de presión entre carga y descarga evita la pérdida de energía.

**Motor de alto rendimiento:** mayor eficiencia energética gracias al uso de motores EFF1/IE2.

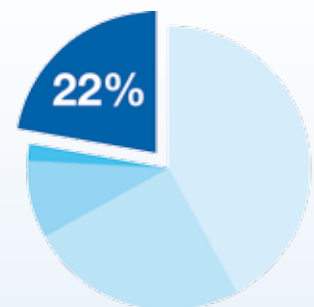

Modelo	Código	HP	kW	L	bar	I/min	Grupo Tornillo	dB(A)	L x W x H (mm)	Kg	€	
<b>GENESIS.I - COMPRESOR COMPACTO DE VELOCIDAD VARIABLE</b>						<b>Min.</b>	<b>Máx.</b>					
GENESIS.I 1113-270	4152009362	15	11	270	6-13	425	1621	C55	73	1150 x 642 x 1687	399	13.700
GENESIS.I 1113-500	4152009363				6-13	425	1621					
GENESIS.I 2210-500	4152006625	30	22	500	4-10	645	3666	C77	74	1939 x 786 x 1841	682	22.150
GENESIS.I 2213-500	4152006626				7-13	675	3216					

\* Aire Real según normas ISO 1217. Nivel Sonoro según normas ISO 2151. Condiciones de Referencia: presión aire aspirado 1 bar, 20°C y 70%HR.

# Compresor de Tornillo

De 5,5 a 75 kW

Serie FORMULA



## Modularidad óptima al máximo nivel de prestaciones

La serie FORMULA hace honor a su nombre. Para satisfacer tanto las necesidades básicas como las más exigentes, hay disponible una gran variedad de opciones de configuración.



FORMULA 7,510  
10hp

FORMULA 2210  
30hp

## ¿Cómo elegir su solución Formula?



### 1 Secador silencioso y ecológico

Las unidades Formula E incorporan secadores frigoríficos eficientes que utilizan gases ecológicos, R134A o R404A. Todas las unidades tienen un purgador de condensado automático silencioso que descarga sólo agua, no aire. Un proceso silencioso, eficiente y ecológico que respeta el medioambiente.



### 2 Mantenimiento sencillo

Disposición perfecta de los componentes en la parte frontal de la unidad: filtro de aceite, tapón de llenado, mirilla y depósito, drenaje, filtro de aire, válvulas y manómetro.



### 3 Perfección hasta en el mínimo detalle

Diseño estructurado del armario para el máximo rendimiento.



### 4 Control total con sólo unos clics

El controlador MC2 le proporciona acceso sencillo a los menús y a todos los indicadores de rendimiento claves necesarios para controlar el funcionamiento. También incluye una interfaz de control remoto para hasta 4 compresores, mantenimiento rutinario programado, registro de fallos y otras funciones.



### 5 Potente refrigeración

En el eje del motor se instala una turbina en lugar de un ventilador normal, mejorando así la refrigeración del aceite y del aire. Además, la refrigeración independiente del motor garantiza una temperatura ideal motor incluso en las condiciones más exigentes.



### 6 Elementos compresores de nueva generación

Los elementos compresores de nueva generación garantizan un aire libre suministrado óptimo, mayor robustez y la fiabilidad de un fabricante que monta 25.000 de estas unidades cada año.





Modelo	Código	HP	kW	l/min		Grupo Tornillo	dB(A)	L x W x H (mm)	Kg	€
FORMULA - COMPRESOR BASE				8bar	10bar					
FORMULA 5,508	4152009300	7,5	5,5	820	-	C55	66	1095 x 620 x 1070	235	7.500
FORMULA 5,510	4152009301			-	670					
FORMULA 7,508	4152009303	10	7,5	1153	-	C55	66	1095 x 620 x 1070	240	7.900
FORMULA 7,510	4152009304			-	1000					
FORMULA 1108	4152009306	15	11	1665	-	C55	66	1095 x 620 x 1070	260	8.300
FORMULA 1110	4152009307			-	1435					
FORMULA 1508 C55	4152009309	20	15	1985	-	C55	66	1095 x 620 x 1070	285	8.700
FORMULA 1510 C55	4152009310			-	1771					
FORMULA 15*08 C77	4152009365			2218	-	C77	70	1095 x 620 x 1070	315	9.600
FORMULA 15*10 C77	4152009366			-	2020					
FORMULA 18,508	4152006600	25	18,5	2767	-	C77	72	1204 x 786 x 1220	375	12.300
FORMULA 18,510	4152006601			-	2567					
FORMULA 2208	4152006609	30	22	3417	-	C77	74	1204 x 786 x 1220	391	12.900
FORMULA 2210	4152006610			-	3017					
FORMULA 3008 C77	4152006618	40	30	3783	-	C77	77	1204 x 786 x 1220	419	13.500
FORMULA 3010 C77	4152006619			-	3367					
FORMULA 30*08 S80	8090370001			4140	-	S80	74	1195 x 920 x 1495	660	15.200
FORMULA 30*10 S80	8090370019	-	3620							
FORMULA 3708 S80	8090370035	50	37	5320	-	S80	75	1195 x 920 x 1495	679	16.200
FORMULA 3710 S80	8090370043			-	4950					
FORMULA 3808 S111	8090370068			6150	-	S111	75	1300 x 1000 x 1770	826	17.200
FORMULA 3810 S111	8090370076	-	5350							
FORMULA 4508	8090370092	60	45	7100	-	S111	75	1300 x 1000 x 1770	883	18.300
FORMULA 4510	8090370100			-	6100					
FORMULA 5508	8090370126	75	55	9100	-	S111	76	1300 x 1000 x 1770	996	19.200
FORMULA 5510	8090370134			-	7900					
FORMULA 7508	8090370605	100	75	12400	-	S111	76	1850 x 1340 x 1910	1440	21.900
FORMULA 7510	8090370613			-	10800					

#### FORMULA.E- COMPRESOR BASE CON TRATAMIENTO DE AIRE INTEGRADO

FORMULA.E 5,508	4152009312	7,5	5,5	820	-	C55	66	1095 x 620 x 1070	265	9.150
FORMULA.E 5,510	4152009313			-	670					
FORMULA.E 7,508	4152009315	10	7,5	1153	-	C55	66	1095 x 620 x 1070	270	9.600
FORMULA.E 7,510	4152009316			-	1000					
FORMULA.E 1108	4152009318	15	11	1665	-	C55	66	1095 x 620 x 1070	290	10.000
FORMULA.E 1110	4152009319			-	1435					
FORMULA.E 1508 C55	4152009321	20	15	1985	-	C55	66	1095 x 620 x 1070	315	10.400
FORMULA.E 1510 C55	4152009322			-	1771					
FORMULA.E 15*08 C77	4152009368			2218	-	C77	70	1095 x 620 x 1070	345	11.600
FORMULA.E 15*10 C77	4152009369			-	2020					
FORMULA.E 18,508	4152006603	25	18,5	2767	-	C77	72	1204 x 786 x 1220	448	15.900
FORMULA.E 18,510	4152006604			-	2567					
FORMULA.E 2208	4152006612	30	22	3417	-	C77	74	1204 x 786 x 1220	464	16.400
FORMULA.E 2210	4152006613			-	3017					

Disponibles opciones a 13 bar en todas las potencias. Incremento 5% sobre modelos de 8 y 10 bar.



Modelo	Código	HP	kW	bar		l/min	Grupo Tornillo	dB(A)	L x W x H (mm)	Kg	€
FORMULA.I - COMPRESOR BASE DE VELOCIDAD VARIABLE					Min.	Máx.					
FORMULA.I 1113	4152009360	15	11	6-13	425	1621	C55	73	1095 x 620 x 1095	305	10.800
FORMULA.I 2210	4152006621	30	22	4-10	645	3666	C77	74	1204 x 786 x 1220	419	16.800
FORMULA.I 2213	4152006622			7-13	675	3261					
FORMULA.I 3708	8090370753	50	37	4,5-8	2030	5720	S80	75	1200 x 1000 x 1515	760	21.800
FORMULA.I 3710	8090370761			4,5-10	1820	5220					
FORMULA.I 4508	8090370787	60	45	4,5-8	2500	7080	S111	75	1500 x 1020 x 1560	980	24.600
FORMULA.I 4510	8090370795			4,5-10	2080	6070					
FORMULA.I 5508	8090370811	75	55	4,5-8	3350	9050	S111	76	1700 x 1150 x 1650	1250	25.900
FORMULA.I 5510	8090370829			4,5-10	2850	7800					
FORMULA.I 7508	8090370845	100	75	4,5-8	4550	12400	S111	76	1745 x 1445 x 1910	1620	29.600
FORMULA.I 7510	8090370852			4,5-10	3900	10800					
FORMULA.IE - COMPRESOR BASE DE VELOCIDAD VARIABLE CON TRATAMIENTO DE AIRE INTEGRADO											
FORMULA.IE 1113	4152009361	15	11	6-13	425	1621	C55	73	1095 x 620 x 1095	335	12.500
FORMULA.IE 2210	4152006623	30	22	4-10	645	3666	C77	74	1659 x 786 x 1220	492	20.300
FORMULA.IE 2213	4152006624			7-13	675	3261					

\* Aire Real según normas ISO 1217. Nivel Sonoro según normas ISO 2151. Condiciones de Referencia: presión aire aspirado 1 bar, 20°C y 70%HR.

### Las soluciones de Tratamiento de Aire de ABAC le ayudarán a evitar corrosión, fugas, contaminación y óxido

Para lograr una mayor eficiencia y vida útil de sus equipos y herramientas, ABAC ha desarrollado una serie de Soluciones de Tratamiento de Aire que abarcan desde la fuente hasta el punto de uso. Con una gama que comprende desde secadores hasta filtros, podrá tratar la humedad y la contaminación para obtener un aire comprimido de mayor calidad.



Sin Tratamiento de Aire	Beneficios para el cliente	Con Tratamiento de Aire
En la línea	Eliminación del agua/suciedad producida durante el proceso de compresión	Inmediata
Alto riesgo	Tuberías limpias y protegidas contra la corrosión y desgaste	Garantizado
Alto riesgo	Aire limpio de trabajo que reduce las fugas	Seguro
Corto	Vida útil de su equipamiento	Prolongado
Peligroso	Uso seguro de herramientas neumáticas	Protegido
Alto	Coste de mantenimiento de su tubería (corrosión), desgaste de herramientas y potenciales paradas	Bajo
Disminuye	Calidad del producto final	Mejora
Variable	Costes de mantenimiento	Estable
Disminuye	Su productividad	Aumenta
Riesgo	Congelación de tuberías	Eliminado

### Grados de Calidad de Aire

(Según Norma ISO 8573.1)

GRADO CALIDAD AIRE	CONTENIDO PARTÍCULAS SÓLIDAS		SELECCIÓN FILTROS	CONTENIDO AGUA Punto Rocío Secado (°C)	SELECCIÓN SECADOR	CONTENIDO AGUA Concentración Máx. (mg/m³)		SELECCIÓN FILTROS
	Tamaño Máx. (micras)	Concentración Máx. (mg/m³)				Concentración Máx. (mg/m³)		
1	0,1	0,1	G + C	-70		0,01	G + C + V	
2	1	1	G	-40		0,1	G + C	
3	5	5		-20		1	G	
4	15	8		+3	DRY	5		
5	40	10		+7	COOL	25		
6	-	-		+10		-		

Ejemplo

**GRADO CALIDAD 1, 4, 2**  
 ✓ Filtros G + C  
 ✓ Secador DRY

### Equipos para Calidad de Aire

- 1 DEPÓSITO (Página 41)
- 2 FILTRO G (Página 44)
- 3 FILTRO C (Página 44)
- 4 FILTRO V (Página 44)
- 5 SECADOR COOL / DRY (Páginas 42-43)
- 6 PURGA (Página 45)
- 7 SEPARADOR AGUA/ACEITE (Página 45)

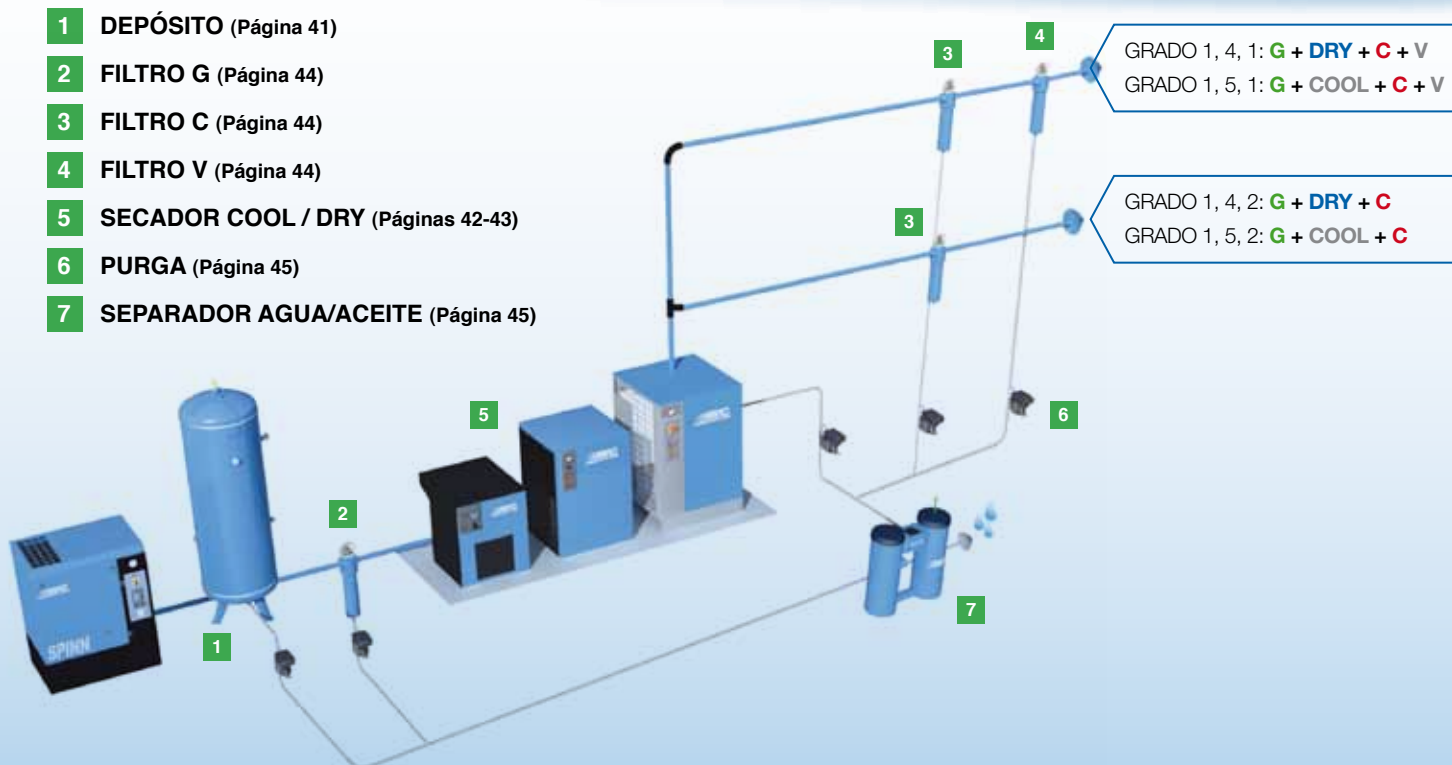



# Tratamiento de Aire

## Depósitos

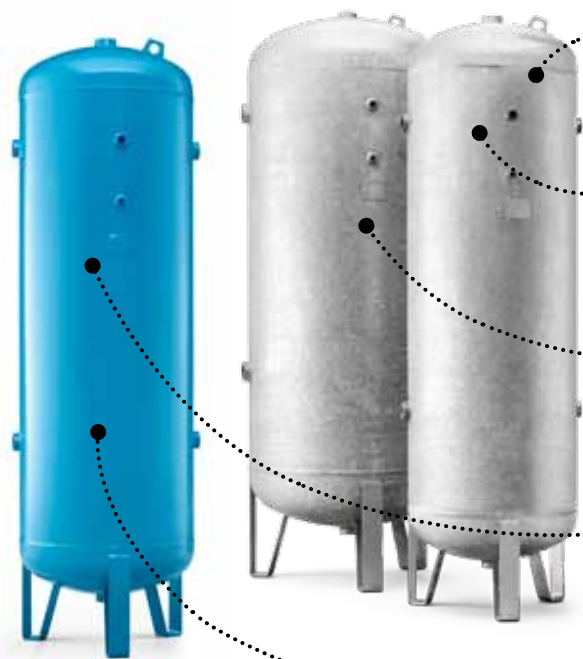

● **Reducción de las pulsaciones**  
 Reducción de la velocidad  
 Reducción de la temperatura

● **Mejora**  
 De la vida útil, la fiabilidad y la funcionalidad de su compresor

● **Almacenamiento**  
 Para gestionar un alto consumo de Aire

● **Estabilización de la presión**  
 Favorable para las herramientas neumáticas que utilizan el Aire comprimido

● **Separación de condensado**

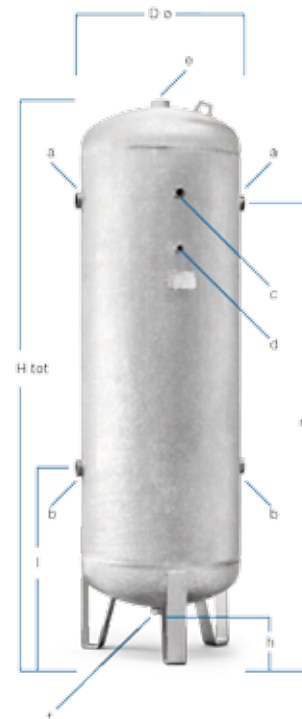

Accesorios incluidos

## Tipos

### Depósitos pintados

Los depósitos pintados se utilizan en la mayoría de casos en los que no están expuestos a condiciones climáticas extremas y donde un aire absolutamente limpio no es un requisito fundamental. La pintura ayuda a proteger contra la corrosión.

### Depósitos galvanizados

La galvanización se utiliza para proteger el acero contra la corrosión. El proceso en sí es muy simple: el depósito se sumerge por completo en un baño líquido de zinc. Como resultado, se adhiere perfectamente un revestimiento de zinc a toda la superficie del depósito, lo que garantiza una protección total del acero.

### Depósitos vitrificados (de vitroflex)

Estos depósitos se tratan con esmalte vítreo, lo que los hace resistentes al agua y al vapor. La total fiabilidad de este tipo de tratamiento es el resultado de la composición inorgánica y el enlace que se crea entre el esmalte y la superficie de metal. Tras hornearse a 850 °C, el esmalte deja de absorber agua y protege totalmente el depósito de la corrosión.



Modelo	Código	L	bar	D Ø	H	a	b	c	d	e	f	Kg	€
<b>DEPÓSITO PINTADO</b>													
DV 100-11	2236100970	100	11	370	1172	3/4"	3/4"	3/8"	3/8"	1/2"	1/2"	37	350
DV 200-11	2236100971	200	11	446	1570	1"	1"	3/8"	3/8"	1/2"	1/2"	51	600
DV 270-11	2236100972	270	11	500	1668	1"	1"	3/8"	3/8"	1/2"	1/2"	62	650
DV 500-11	2236100973	500	11	600	2055	1"	1"	3/8"	3/8"	2"	2"	127	1.150
DV 720-10,8	2236100974	720	10,8	750	1860	1"	1"	3/8"	3/8"	2"	2"	180	1.550
DV 900-11	2236100975	900	11	800	2120	1"1/2	1"1/2	3/8"	3/8"	2"	2"	200	1.900
DV 1000-12	2236100976	1000	12	800	2315	2"	2"	3/8"	3/8"	2"	2"	204	2.100
DV 2000-11,5	2236100980	2000	11,5	1000	2805	2"	2"	3/4"	3/8"	1"1/4	1"1/4	352	3.950
DV 500-16	2236100977	500	16	600	2055	1"	1"	3/8"	3/8"	2"	2"	159	1.400
DV 1000-16	2236100978	1000	16	800	2315	2"	2"	3/8"	3/8"	2"	2"	246	2.550
DV 2000-16	2236100979	2000	16	1000	2810	2"	2"	3/4"	3/8"	2"	2"	490	4.550
<b>DEPÓSITO GALVANIZADO</b>													
DV 270-11 ZINC	4101000906	270	11	500	1685	3/4"	3/4"	3/8"	1/4"	2"	2"	66	975
DV 500-11 ZINC	4101000910	500	11	600	2077	1"1/2	1"1/2	3/4"	3/8"	2"	2"	143	1.610
DV 1000-11,5 ZINC	4101000922	1000	11,5	790	2345	2"	2"	3/4"	3/8"	1"1/4	1"1/4	224	2.750
DV 500-16 ZINC	4101000963	500	16	600	2120	2"	2"	3/4"	3/8"	2"	2"	176	2.300
DV 1000-16 ZINC	4101000965	1000	16	790	2365	2"	2"	3/4"	3/8"	1"1/4	1"1/4	308	3.550
<b>DEPÓSITO VITRIFICADO (DE VITROFLEX)</b>													
DV 270-11 VITRO	4101000953	270	11	500	1685	3/4"	3/4"	3/8"	1/4"	2"	2"	60	1.270
DV 500-11 VITRO	4101000954	500	11	600	2077	1"1/2	1"1/2	3/4"	3/8"	2"	2"	130	1.900
DV 1000-11,5 VITRO	4101000957	1000	11,5	790	2345	2"	2"	3/4"	3/8"	1"1/4	1"1/4	204	3.300
DV 500-16 VITRO	4101000964	500	16	600	2120	2"	2"	3/4"	3/8"	2"	2"	160	2.760
DV 1000-16 VITRO	4101000966	1000	16	790	2365	2"	2"	3/4"	3/8"	1"1/4	1"1/4	280	4.260

### Sencillo, compacto y eficiente

Nuestra gama de secadores frigoríficos COOL protege su aplicación con un mínimo de inversión y una calidad demostrada.

### La gama COOL ofrece componentes fiables en un diseño vertical sencillo:

- Sencillos de instalar y fáciles de manejar
- Fácil acceso para un mantenimiento rápido y con costes reducidos
- Sistema de refrigeración eficiente
- Transporte flexible
- Dimensiones reducidas
- Punto de rocío estable



#### CARACTERÍSTICAS

PANEL DE CONTROL	Indicador zona verde e interruptor ON/OFF
PUNTO DE ROCÍO	+ 5 C
MÁX. TEMP. AMBIENTE	+ 40 C
MÁX. TEMP. ENTRADA AIRE	+ 50 C
PURGA	Temporada



Modelo	Código	Pto. Rocío +5°C	W	bar	Volt.	Conexión	L x W x H (mm)	Kg	€
COOL 21	4102001778	350	126	16	230/1/50	3/4"M	233 x 500 x 561	19	970
COOL 36	4102001779	600	126	16	230/1/50	3/4"M	234 x 500 x 561	19	1.220
COOL 51	4102001780	850	163	16	230/1/50	3/4"M	235 x 500 x 561	19	1.320
COOL 72	4102001781	1200	228	16	230/1/50	3/4"M	236 x 500 x 561	20	1.490
COOL 110	4102001782	1825	293	16	230/1/50	3/4"M	237 x 500 x 561	25	1.600
COOL 129	4102001783	2150	380	16	230/1/50	3/4"M	238 x 500 x 561	27	1.760
COOL 180	4102001849	3000	419	16	230/1/50	1"H	239 x 500 x 561	30	2.090
COOL 216	4102002070	3600	664	16	230/1/50	1"H	310 x 706 x 994	52	2.370
COOL 246	4102002071	4100	767	13	230/1/50	1"1/2 H	311 x 706 x 994	57	2.730
COOL 312	4102002072	5200	865	13	230/1/50	1"1/2 H	312 x 706 x 994	59	3.250
COOL 390	4102002073	6500	1028	13	230/1/50	1"1/2 H	313 x 706 x 994	80	3.700
COOL 462	4102002074	7700	7700	13	230/1/50	1"1/2 H	314 x 706 x 994	80	4.070

Condiciones de referencia: Presión trabajo: 7 bar, Temperatura Aire Entrada: 35°C, Temperatura Ambiente: 25°C.

### Factor de corrección F= A X B X C

Temperatura ambiente	°C	25	30	35	40
	A	1,00	0,92	0,84	0,80

Temperatura de trabajo	°C	30	35	40	45	50
	B	1,24	1,00	0,82	0,69	0,54

Presión de trabajo	bar	5	6	7	8	9	10	11	12	13	14	15	16
	C	0,90	0,96	1,00	1,03	1,06	1,08	1,10	1,00	1,00	1,00	1,00	1,17

### El mejor de su clase

Los secadores DRY nos aseguran un gran rendimiento y fiabilidad en condiciones extremas de trabajo.



Panel de Control DIGITAL



### CARACTERÍSTICAS

PANEL DE CONTROL	Digital
PUNTO DE ROCÍO	+ 3 C
MÁX. TEMP. AMBIENTE	+ 45 C
MÁX. TEMP. ENTRADA AIRE	+ 55 C
PURGA	Inteligente Capacitiva



Modelo	Código	Pto. Rocío +5°C	Pto. Rocío +3°C	W	bar	Volt.	Conexión	L x W x H (mm)	Kg	€
DRY 20	4102000740	333	267	130	16	230/1/50	3/4"M	350 x 500 x 450	19	1.080
DRY 25	4102000741	417	350	130	16	230/1/50	3/4"M	350 x 500 x 450	19	1.200
DRY 45	4102000742	750	600	164	16	230/1/50	3/4"M	350 x 500 x 450	19	1.430
DRY 60	4102000743	1000	850	190	16	230/1/50	3/4"M	350 x 500 x 450	20	1.650
DRY 85	4102000744	1417	1200	266	16	230/1/50	3/4"M	350 x 500 x 450	25	1.760
DRY 130	4102000745	2167	1817	284	16	230/1/50	3/4"M	350 x 500 x 450	27	1.960
DRY 165	4102000746	2750	2350	609	13	230/1/50	1"H	370 x 500 x 764	44	2.110
DRY 210	4102000747	3500	3000	673	13	230/1/50	1"H	370 x 500 x 764	44	2.600
DRY 250	4102000748	4167	3600	793	13	230/1/50	1"1/2 H	460 x 560 x 789	53	3.080
DRY 290	4102000749	4833	4100	870	13	230/1/50	1"1/2 H	461 x 560 x 789	60	3.550
DRY 360	4102000750	6000	5200	1072	13	230/1/50	1"1/2 H	462 x 560 x 789	65	4.020
DRY 460	4102000751	7667	6500	1190	13	230/1/50	1"1/2 H	580 x 590 x 899	80	4.640
DRY 530	4102000752	8833	7700	1446	13	230/1/50	1"1/2 H	581 x 590 x 899	80	5.230
DRY 690	4102001584	11500	10000	1319	13	400/3/50	2"H	735 x 898 x 962	128	7.050
DRY 830	4102001585	13833	12000	1631	13	400/3/50	2"H	736 x 898 x 962	146	8.500
DRY 1040	4102001586	17333	15000	1889	13	400/3/50	2"H	737 x 898 x 962	158	9.730
DRY 1260	4102001587	21000	18000	2110	13	400/3/50	2"H	738 x 898 x 962	165	11.940

Condiciones de referencia: Presión trabajo: 7 bar, Temperatura Aire Entrada: 35°C, Temperatura Ambiente: 25°C,

### ACCESORIOS OPCIONALES

Modelo BY-PASS (No incluye filtros)	Código	Conexión	€
BY- PASS SOPORTE FILTROS DRY 20-130	4101000653	3/4" M	320



DRY 20-130

### Características

- Caída de presión reducida y mayores ahorros gracias al exclusivo diseño de la cabeza.
- Un orificio de ventilación emite una alarma acústica si el filtro se desmonta bajo presión.
- El desmontaje de la cazoleta es sencillo, ya que los refuerzos externos permiten un agarre firme del filtro.
- Sin necesidad de preocuparse de la corrosión. La carcasa de aluminio fundido con tratamiento anodizado especial protege nuestros filtros tanto en el interior como en el exterior.
- Control sencillo a través de la mirilla.
- Un drenaje suave del filtro asegura un rendimiento fiable. Esto está garantizado por nuestros purgadores de alto rendimiento (G - C) y los purgadores manuales (M).



### Gamas de Filtros



#### FILTROS G

Filtros coalescentes para protección general, eliminación de partículas sólidas, agua líquida y aerosol de aceite. Eficiencia de masa total: 99%.



#### FILTROS C

Filtros coalescentes de alta eficiencia, eliminación de partículas sólidas, agua líquida y aerosol de aceite. Eficiencia de masa total: 99,9%. Para una filtración óptima, un filtro C debe ir precedido de un filtro G en todo momento.



#### FILTROS V

Filtro de carbón activado para eliminar vapor de aceite y olores de hidrocarburos, con un contenido máximo de aceite residual de 0,003 mg/m<sup>3</sup> (0,003 ppm).

G

C

V

Modelo	Código	Modelo	Código	Modelo	Código	l/min	Rosca H	L x W x H (mm)	Kg	€
<b>G 45</b>	8102849950	<b>C 45</b>	8102850719	<b>V 45</b>	8102850974	720	3/8"	90 x 21 x 228	1	<b>190</b>
<b>G 90</b>	8102849968	<b>C 90</b>	8102850727	<b>V 90</b>	8102850982	1500	1/2"	90 x 21 x 228	1,1	<b>230</b>
<b>G 125</b>	8102849976	<b>C 125</b>	8102850735	<b>V 125</b>	8102850990	2100	1/2"	90 x 21 x 283	1,3	<b>250</b>
<b>G 180</b>	8102849992	<b>C 180</b>	8102850750	<b>V 180</b>	8102851014	3000	1"	110 x 28 x 303	1,9	<b>300</b>
<b>G 290</b>	8102850503	<b>C 290</b>	8102850768	<b>V 290</b>	8102851022	4800	1"	110 x 28 x 343	2,1	<b>350</b>
<b>G 505</b>	8102850511	<b>C 505</b>	8102850776	<b>V 505</b>	8102851030	8400	1"1/2"	140 x 34 x 449	4,2	<b>420</b>
<b>G 685</b>	8102850529	<b>C 685</b>	8102850784	<b>V 685</b>	8102851048	11400	1"1/2"	140 x 34 x 532	4,5	<b>480</b>
<b>G 935</b>	8102850537	<b>C 935</b>	8102850792	<b>V 935</b>	8102851055	15600	1"1/2"	140 x 34 x 532	4,6	<b>710</b>
<b>G 1295</b>	8102850545	<b>C 1295</b>	8102850800	<b>V 1295</b>	8102851063	21600	2"	179 x 50 x 618	6,9	<b>890</b>
<b>G 1890</b>	8102850560	<b>C 1890</b>	8102850826	<b>V 1890</b>	8102851089	31500	3"	210 x 57 x 720	11	<b>1.400</b>
<b>G 2430</b>	8102850578	<b>C 2430</b>	8102850834	<b>V 2430</b>	8102851097	40500	3"	210 x 57 x 890	12,6	<b>1.900</b>

### ACCESORIOS OPCIONALES

- INDICADOR DE SATURACIÓN**  
Indica la necesidad de sustitución del cartucho. Posibilidad de visualización desde cualquier punto.
- MANÓMETRO DIFERENCIAL**  
Indica grado de saturación por diferencial de presión.
- KIT DE ENSAMBLAJE DE FILTROS**  
Facilita la conexión entre filtros.
- KIT DE FIJACIÓN A MURO**  
Sistema de fijación del filtro a la pared.



Modelo	€
INDICADOR OBSTRUCCIÓN 45-2430	40
MANÓMETRO PRESIÓN DIFERENCIAL 45-2430	80
KIT ENSAMBLAJE FILTROS 45-1295	50
KIT FIJACIÓN A MURO 45-2430	150

### Purgas

ABAC ofrece también una gama completa de purgadores automáticos para descargar el condensado de los depósitos de aire, filtros y secadores.



#### PURGA TEMPORIZADA

- Fácil programación manual apertura/cierre
- Tamaño reducido
- Descarga agua y aire comprimido

#### PURGA CAPACITIVA

- No necesita programación
- Solo descarga agua. No aire. Ahorro de energía
- Sin ruidos de descarga



Modelo	Código	Presión Máx.	Volt.	Conexión	Otros	€
<b>Purga Temporizada E200</b>	79520000	16 bar	230/1/50	1/2" M	Ajuste: Abierto 0,5 - 10 seg. / Cerrado 0,5 - 45 min.	<b>180</b>
<b>Purga Capacitiva LD200</b>	4101000212	16 bar	230/1/50	1/2" M	Dimensiones: 132 x 132 x 164 / Peso: 700 grs.	<b>280</b>

### Separadores agua-aceite

Los separadores de agua-aceite de la serie WS recogen todos los condensados generados en la instalación y mediante un sistema de filtraje y sin ninguna instalación eléctrica consiguen una calidad en el agua con un máximo residual de 10 ppm que la hace apta para su evacuación al desagüe.

Representan una solución válida y económica para separar el aceite del condensado y cumplir con la legislación medioambiental vigente.



CUIDAMOS EL ENTORNO



Modelo	Código	l/min	L x W x H (mm)	Kg	€
<b>WS 13</b>	8102045989	2100	470 x 165 x 600	4	<b>550</b>
<b>WS 34</b>	8102045997	5700	680 x 255 x 750	13	<b>1.250</b>
<b>WS 52</b>	8102046003	8700	680 x 255 x 750	15	<b>2.200</b>
<b>WS 128</b>	8102046011	21300	750 x 546 x 900	25	<b>2.800</b>



## AIRNET

### > Rápido

Gracias a AIRnet, instalar un sistema de tuberías ya no requiere mucho tiempo.

#### ¿Preparado? ¿Listo? ¡Ya!

- Las tuberías son fáciles de cortar y los conectores de polímero o aluminio garantizan una perfecta alineación al instante.
- AIRnet no requiere ser pintado. En cumplimiento con las normas industriales, las tuberías AIRnet están pintadas de forma estándar, para facilitar la identificación de la red.
- AIRnet se puede adaptar a cualquier sistema de tuberías existente. Para instalar futuras extensiones solo hay que conectarlas.
- El sistema AIRnet se puede presurizar inmediatamente después del montaje, limitando el tiempo de parada al mínimo absoluto.

#### Aún más rápido con la serie PF

- La serie Pre Fit (PF) ofrece conectores ya apretados de 20-50 mm.
- Basta con insertar el tubo suavemente en los acoplamientos. La conexión se realiza en cuestión de segundos.

[www.airnet-system.com](http://www.airnet-system.com)



AIRnet le ahorrará hasta un 85% del tiempo de instalación.

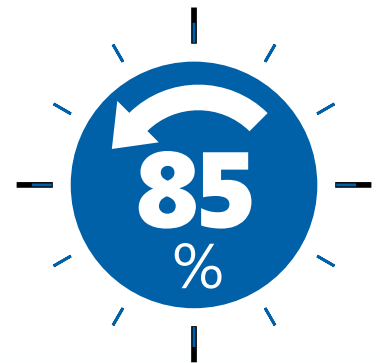

## > Fácil

Con AIRnet no hay necesidad de herramientas pesadas ni mano de obra adicional.

### Tómeselo con calma

- Sólo se necesita una persona para instalar y manipular AIRnet de forma segura.
- Aunque sólidas y robustas, las tuberías de aluminio AIRnet pesan cinco veces menos que las tuberías galvanizadas.
- AIRnet se instala con herramientas sencillas. No es necesario soldar, pegar ni prensar componentes. Las máquinas de soldar y los tornos son cosa del pasado.
- AIRnet ofrece una amplia gama de materiales, incluidos tuberías, conectores y accesorios.

Sólo se necesitan un par de manos y un juego de herramientas básicas



AIRnet es hermético y libre de corrosión



## > Fiable

La fiabilidad de AIRnet no es solo una promesa; es una sólida garantía de 10 años.

### Los materiales idóneos

- AIRnet está fabricado de aluminio y polímeros, materiales de alta duración perfectos tanto para aire comprimido como para vacío y gas nitrógeno.
- AIRnet es resistente a la corrosión, a los impactos mecánicos, a las variaciones térmicas y a las condiciones climatológicas exteriores.
- AIRnet ofrece aire de calidad y siempre limpio, lo que protege el proceso de fabricación y contribuye a la longevidad de los equipos.
- Las conexiones AIRnet resistentes a fugas ofrecen una estanqueidad extraordinaria.
- El bajo factor de rozamiento del aluminio y las conexiones sin soldadura minimizan la caída de presión.
- La baja caída de presión y el mayor diámetro interior maximizan la eficiencia.

- ✓ Entre 0,013 y 16 bar de presión absoluta
- ✓ De -20 °C a +80 °C
- ✓ Indicación visible del par correcto
- ✓ Sin silicona
- ✓ Certificación PED/ASME/ASTM
- ✓ Certificación QUALICOAT

## El balance final

Más buenas noticias:  
Grandes ahorros con AIRnet.

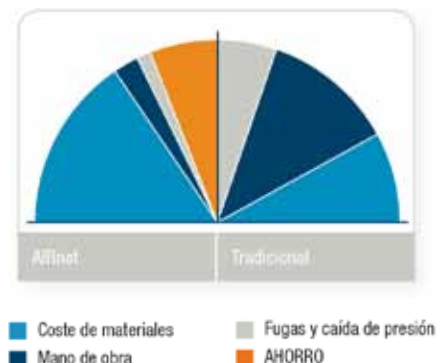

## Tuberías



Código	Tipo	Ud. Lote
<b>Tubería para Aire 5,7 mts.</b>		
2811100010	D20-3/4"	10
281 200010	D25-1"	10
2811400005	D40-1-1/2"	5
2811500004	D50-2"	4
2810660003	D63-2-1/2"	3
2810770002	D80-3"	2
2811800000	D100-4"	1
2811900006	D158-5"	6
<b>Tubería para Aire 2,85 mts.</b>		
2811106310	D20-3/4"	10
2811206310	D25-1"	10
2811406305	D40-1-1/2"	5
2811506304	D50-2"	4
2810666303	D63-2-1/2"	3
2810776302	D80-3"	2
<b>Tubería para Gases Inertes 5,7 mts.</b>		
2811106105	D20-3/4"	5
2811206105	D25-1"	5
<b>Tubería S 50 cms.</b>		
2810100105	D20-3/4" (50 cms)	5
2810200105	D25-1" (50 cms)	5

## Toma Rápida



Código	Tipo
<b>Toma Rápida</b>	
2811211080	D25 x D20
28114110 80	D40 x D20
2811421080	D40 x D25
2811511080	D50 x D20
2811521080	D50 x D25
2811611080	D63 x D20
2811621080	D63 x D25
2811711080	D80 x D20
2811721080	D80 x D25
<b>Toma Rápida Roscada</b>	
2811201180	D25 x D1/2" H
2811401180	D40 x D1/2" H
2811411180	D40 x D3/4" H
2811501180	D50 x D1/2" H
2811511180	D50 x D3/4" H
2811601180	D63 x D1/2" H
2811611180	D63 x D3/4" H
2811701180	D80 x D1/2" H
2811711180	D80 x D3/4" H
1630020000	D100 x D1" H
1630020003	D158 x 1" H

## Soportes Mural



Código	Tipo
<b>Entrada AIRNET - 3 Salidas Roscadas H</b>	
2811102380	D20 x 3 sal. D1/2"
2811202380	D25 x 3 sal. D1/2"
<b>Entrada Roscada M - 3 Salidas Roscadas H</b>	
2811002580	D1/2" x 3 sal. D1/2"
2811102580	D3/4" x 3 sal. D1/2"

## Conectores



Código	Tipo
<b>Racor Unión</b>	
2811100280	D20 x D20
2811200280	D25 x D25
2811400280	D40 x D40
2811500280	D50 x D50
2810600200	D63 x D63
2810700200	D80 x D80
2810800200	D100 x D100
2810900200	D158 x D158
<b>Casquillo Reductor</b>	
2811212180	D25 x D20
2811422180	D40 x D25
2811542180	D50 x D40
2811652180	D63 x D50
2810762100	D80 x D63
2810872100	D100 x D80
2810982100	D158 x D100
<b>Codo 90°</b>	
2811100380	D20
2811200380	D25
2811400380	D40
2811500380	D50
2810600300	D63
2810700300	D80
2810800300	D100
2810900300	D158
<b>Codo 45°</b>	
2811100480	D20
2811200480	D25
2811400480	D40
2811500480	D50
2810600400	D63
2810700400	D80
2810800400	D100
2810900400	D158
<b>T Simétrica</b>	
2811100580	D20 x D20 x D20
2811200580	D25 x D25 x D25
2811400580	D40 x D40 x D40
2811500580	D50 x D50 x D50
2810600500	D63 x D63 x D63
2810700500	D80 x D80 x D80
2810800500	D100 x D100 x D100
2810900500	D158 x D158 x D158
<b>T Reductora</b>	
2811210780	D25 x D20 x D25
2811410780	D40 x D20 x D40
2811420780	D40 x D25 x D40
2811510780	D50 x D20 x D50
2811520780	D50 x D25 x D50
2811540780	D50 x D40 x D50
2811650780	D63 x D50 x D63
2810760700	D80 x D63 x D80
2810870700	D100 x D80 x D100
2810860700	D100 x D63 x D100
2810850700	D100 x D50 x D100
2810980700	D158 x D100 x D158
2810970700	D158 x D80 x D158
<b>T Reductora Roscada</b>	
2811000880	D20 x D3/8"H x D20
2811100880	D20 x D1/2"H x D20
2811200880	D25 x D1/2"H x D25
2811210880	D25 x D3/4"H x D25
2811420880	D40 x D1"H x D40
2811520880	D50 x D1"H x D50
2810650800	D63 x D2"H x D63
2810760800	D80 x D2.1/2"H x D80
2810770800	D80 x D3"H x D80
2810820800	D100 x D1"H x D100
2810920800	D158 x D1"H x D158



Código	Tipo
<b>Conectores Roscados</b>	
2811101780	D20 x D1/2" M
2811111780	D20 x D3/4" M
2811211780	D25 x D3/4" M
2811221780	D25 x D1" M
2811441780	D40 x D1.1/2" M
2811431780	D40 x D1.1/4" M
2811541780	D50 x D1.1/2" M
2811551780	D50 x D2" M
2810651700	D63 x D2" M
2810661700	D63 x D2.1/2" M
2810761700	D80 x 2.1/2" M
2810771700	D80 x D3" M
<b>Conector Hembra</b>	
2811111380	D20 x D3/4" H
2811221380	D25 x D1" H
2811441380	D40 x D1.1/2" H
2811551380	D50 x D2" H
2810661300	D63 x D2.1/2" H
2810771300	D80 x D3" H
<b>Válvulas</b>	
2811105181	D20 x D20 - Bola + espaciador
2811205181	D25 x D25 - Bola + espaciador
2811405181	D40 x D40 - Bola + soporte
2811505181	D50 x D50 - Bola + soporte
2810605100	D63 - Mariposa
2810705100	D80 - Mariposa
1606456104	D100 - Mariposa
2810905100	D158 - Mariposa
<b>Bridas para Válvulas tipo Mariposa</b>	
2810000638	D63
2810000738	D80
2810806400	D100
2810906400	D158
<b>Válvula Roscada</b>	
2811115281	D20 x D3/4" - Bola H+ espaciador
2811225281	D25 x D1" - Bola H+ espaciador
2811445281	D40 x D1.1/2" - Bola H+ soporte
2811555281	D50 x D2" - Bola H+ soporte
2810665200	D63 x D2.1/2" - Mariposa H
2810775200	D80 x D3" - Mariposa H
<b>Tapa Final</b>	
2811100680	D20
2811200680	D25
2811400680	D40
2811500680	D50
2810600600	D63
2810700600	D80
2810981600	D100-D158
<b>Adaptador Hembra</b>	
2811001980	D20 x D3/8" H
2811101980	D20 x D1/2" H
2811201980	D25 x D1/2" H
2811211980	D25 x D3/4" H
2811421980	D40 x D1" H
2811541980	D50 x D1.1/2" H
2811551980	D50 x D2" H
<b>Bridas</b>	
2810605400	D63
2810705400	D80
2810815400	D100
2810915400	D158
<b>Accesorios para Bridas</b>	
0650010016	D63 Junta Plana
0650100127	D80 Junta Plana
0650010006	D100 Junta Plana
0650100125	D158 Junta Plana
2810015408	D100 Pernos y tuercas
2810035408	D158 Pernos y tuercas
2810025408	D100 Pernos y tuercas
2810045408	D158 Pernos y tuercas



## Instalación

Código	Tipo	Ud. Lote
<b>Brazos de Perfil Acanalado</b>		
2810003005	Canal perfilado 2 mts.	5
2810003105	Soporte mural perfilado	5
2810003205	Brazo en voladizo 300 mm	5
2810013200	Brazo en voladizo 540 mm	1
2810003310	Perno en T L=30 M8	10
2810013310	Perno en T L=40 M8	10
2810023310	Perno en T L=60 M8	10
2810033310	Perno en T L=80 M8	10
2810103310	Tuerca M6	10
2810003410	Tapa protección final 29x29 mm	10
<b>Abrazadera de tubo</b>		
2811102220	D20 Metrica M6	20
2811202220	D25 Metrica M6	20
2811402220	D40 Metrica M6	20
2811502220	D50 Metrica M6	20
2811602220	D63 Metrica M8	20
2811702220	D80 Metrica M8	20
2810812210	D100 Metrica M8/M10	10
2810902210	D158 Metrica M8/M10	10
<b>Espaciador</b>		
2811002710	D20-D25, H=15	10
2811012710	D40-D50, H=20	10
2810022710	D80, H=25	10
2811022710	D63-D80, H=30	10
2810032710	D100, H=50	10
<b>Abrazadera para viga insertable</b>		
2810103510	2-3 mm M6	10
2810113510	3-8 mm M6	10
2810123510	8-14 mm M6	10
2810133510	14-20 mm M6	10
2810003510	2-3 mm M8	10
2810013510	3-8 mm M8	10
2810023510	8-14 mm M8	10
2810033510	14-20mm M8	10
<b>Abrazadera para viga con tornillo de presión</b>		
2810103610	M6	10
2810003610	M8	10
<b>Abrazadera para colgar</b>		
2810003810	1.5-4 mm M8	10
2810013810	4-6.5 mm M8	10
<b>Abrazadera para techo</b>		
2810003910	0.8-3 mm M8	10
<b>Adaptador Tornillo Clip para Tubo</b>		
2811007200	M6----> M8	1
2811017200	1/4"----> 3/8"	1
2811027200	5/16"----> 3/8"	1
2811037200	M10 ----> 3/8" UNC	1

## Herramientas

Código	Tipo
<b>Maletín Herramientas</b>	
2811004500	D20-D80
2811014500	D63-D158

### El Aire Comprimido permite la realización de muy diversas actividades de trabajo.

Para ello debemos disponer de las Herramientas Neumáticas adecuadas para el trabajo a desarrollar y de los Accesorios necesarios para el correcto montaje de elementos desde el compresor hasta el punto de utilización. ABAC es capaz de ofrecer una amplia gama de Herramientas Neumáticas y Accesorios que cubre las principales necesidades del usuario.



### Características

- Llamativa presentación de producto en caja serigráfica o en formato blíster de gran impacto visual.
- Información de características clara y simple orientada al usuario.
- Complemento perfecto ABAC para cubrir las principales necesidades en el Aire Comprimido desde la producción de los compresores, pasando por la interconexión entre elementos mediante mangueras, rácores,... y acabando en el punto de consumo con las herramientas neumáticas.

Indicador del sistema neumático a utilizar: Lubricado, filtrado, directo...

Claros datos técnicos de consumo indicados con símbolos y unidades de medida

Claros dibujos e ilustraciones en 6 idiomas que muestran ejemplos de uso

Indicador de tipo de conexión

Definición del producto en 15 idiomas, como añadido a los 6 del frontal del blister

Esquema de conexión al compresor

### Kit Herramientas Neumáticas



**KIT HERRAMIENTAS NEUMÁTICAS**  
- 5 piezas -



**Contenido:**

Pistola Pintar, Pistola Soplar, Pistola Inflar Neumáticos, Pistola Petrolear y Manguera con conexiones universales.

### Maletines



**MALETÍN HERRAMIENTAS NEUMÁTICAS**  
- AIR TOOL KIT 34 piezas -

**Contenido:**

Llave Impacto, Llave Carraca, Martillo Cincelador, Esmeriladora Recta y accesorios



**MALETÍN HERRAMIENTAS NEUMÁTICAS**  
- AIR TOOL KIT 63 piezas -

**Contenido:**

Llave Impacto, Llave Carraca, Martillo Cincelador, Esmeriladora Recta, Pistola Soplar, Pistola Inflado y accesorios

Modelo	Código	Lote Mínimo Pedido	€
KIT HERRAMIENTAS NEUMÁTICAS 5 PIEZAS	8973005546	5	34
MALETÍN HERRAMIENTAS NEUMÁTICAS "AIR TOOL KIT 34 PIEZAS"	8973005156	1	147
MALETÍN HERRAMIENTAS NEUMÁTICAS "AIR TOOL KIT 63 PIEZAS"	8973005055	1	180



**LLAVE DE IMPACTO 1/2"**  
con juego de vasos



**LLAVE DE CARRACA 1/2"**



**TALADRO REVERSIBLE**



**MARTILLO CINCELADOR**  
con juego de 4 buriles y muelle



**LIJADORA ROTORBITAL**



**ESMERILADORA RECTA**



**LIJADORA ORBITAL**



**GRAPADORA-CLAVADORA**

Modelo	Código	l/min	Presión Trabajo bar	Kg	Otros Valores	Lote Mínimo Pedido	€
<b>LLAVE DE IMPACTO 1/2"</b> CON JUEGO DE 4 VASOS	8973005871	250	6	2,6	345 N/m	3	70
<b>LLAVE CARRACA 1/2"</b>	8973005919	115	6	1,2	40 N/m	3	50
<b>TALADRO REVERSIBLE</b>	8973005901	130	6	1,1	1.400 rpm	3	60
<b>MARTILLO CINCELADOR</b> CON 4 BURILES Y MUELLE	8973005872	130	6	1,6	4.500 puls/min	3	40
<b>ESMERILADORA RECTA</b>	8973005911	240	6	0,5	20.000 rpm	3	30
<b>LIJADORA ROTORBITAL</b>	8973005902	240	6	1,7	18.000 rpm	3	60
<b>LIJADORA ORBITAL</b>	8973005578	240	6	2	8.000 rpm	3	60
<b>GRAPADORA-CLAVADORA</b>	8973005917	0,4 lts/puls	7	1,3	Grapas: 13-28mm / Clavos: 10-32mm	3	70



**PISTOLA SOPLADO**



**PISTOLA SOPLADO con Prolongador**



**PISTOLA SOPLADO PROFESIONAL Variable**



**PISTOLA PETROLEAR**



**PISTOLA LAVADO Aire/Agua**





**PISTOLA INFLADO**



**PISTOLA INFLADO HOMOLOGADA**



**PISTOLA ENGRASE**

Modelo	Código	 l/min	 Presión Trabajo bar	Lote Mínimo Pedido	€
PISTOLA SOPLADO	8973005865	150	4	10	6
PISTOLA SOPLADO CON PROLONGADOR	8973005867	150	4	10	7
PISTOLA SOPLADO PROFESIONAL VARIABLE	8973005909	220	4	10	8
PISTOLA PETROLEAR	8973005880	250	6	5	12
PISTOLA LAVADO AIRE/AGUA	8973005918	180	6	5	14
PISTOLA INFLADO	8973005910	100	10	5	18
PISTOLA INFLADO HOMOLOGADA	8973005883	100	10	3	40
PISTOLA ENGRASE	8973005459	100	6	3	40

### Pistolas Aerográficas



**KIT DE AEROGRAFÍA**



**PISTOLA PINTAR GRAVEDAD**  
0,5 lts-1,5mmø



**PISTOLA PINTAR ASPIRACIÓN**  
1 lts-1,4mmø



Modelo	Código	l/min	Presión Trabajo bar	Depósito	Tipo Depósito	Boquilla	Lote Mínimo Pedido	€
<b>KIT DE AEROGRAFÍA</b>	8973005884	15	3	22/50 c.c.	Inferior por succión	0,4	3	30
<b>PISTOLA PINTAR GRAVEDAD</b>	8973005877	200	3	0,5	Superior por gravedad	1,5	3	30
<b>PISTOLA PINTAR ASPIRACIÓN</b>	8973005903	200	4	1	Inferior por succión	1,4	3	30

### Compresores Aerografía



**COMPRESOR AEROGRAFÍA**  
**MINI 20**



**COMPRESOR AEROGRAFÍA**  
**JUNIOR 30**



**COMPRESOR AEROGRAFÍA**  
**PRO 50**



Modelo	Código	L	l/min	W	Volt	bar	dB(A)	L x W x H (mm)	Kg	€
<b>MINI 20</b>	8973005553	1,5	20	130	230/1/50	6	38	220 x 470 x 340	18,5	480
<b>JUNIOR 30</b>	8973005554	6	30	190	230/1/50	8	40	340 x 340 x 500	18,8	540
<b>PRO 50</b>	8973005552	9	50	340	230/1/50	8	43	350 x 350 x 500	24,4	750

### Accesorios



FILTRO LUBRICADOR 1/4" H



FILTRO DEPURADOR 1/4" H



FILTRO REGULADOR 1/4" H

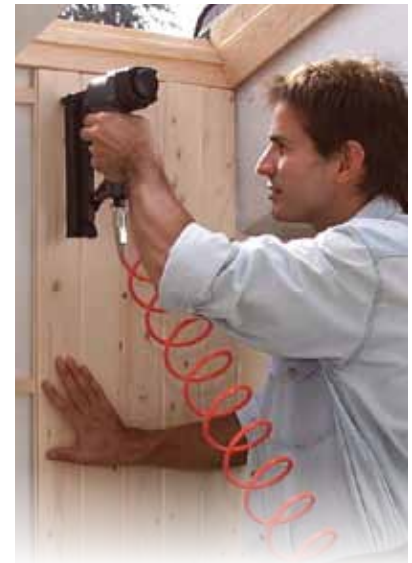

FILTRO REGULADOR -LUBRICADOR 1/4" H



MINI-REGULADOR DE PRESIÓN 1/4" H con salida universal



REGULADOR DE PRESIÓN 3/8" -M con filtro y 2 salidas universales



ACEITE PISTÓN 1 LITRO



PRESOSTATO 10 bar 4 vías monofásico 1/4" H



MINI LUBRICADOR 1/4" H - 1/4" M



MANÓMETRO 1/4" M + 1/8" M



FILTRO AIRE 3/8" M



JUEGO 4 BURILES



JUEGO DE INFLADO 3 PIEZAS



CABEZA DE INFLADO Tipo Michelin D.6 x 11



ROLLO TEFLÓN



GRAPAS 10mm (2400 piezas)

GRAPAS 13mm (1600 piezas)

GRAPAS 22mm (800 piezas)



CLAVOS 15mm (1200 piezas)

CLAVOS 25mm (800 piezas)

Modelo	Código	Mínimo Pedido	€
FILTRO LUBRICADOR 1/4" H	8973005868	1	35
FILTRO DEPURADOR 1/4" H	8973005870	1	35
FILTRO REGULADOR 1/4" H	8973005869	1	50
FILTRO REGULADOR -LUBRICADOR 1/4" H	8973005898	1	80
MINI-REGULADOR 1/4" H	8973005861	3	30
REGULADOR 3/8" -M	8973005916	3	50
ACEITE PISTÓN 1 LITRO	1630020700	3	18
PRESOSTATO MONOFÁSICO 4 VIAS 1/4"	8973005897	3	35
MINI LUBRICADOR 1/4" H-1/4" M	8973005852	5	10
MANÓMETRO 1/4" M + 1/8" M	8973005844	5	12

Modelo	Código	Mínimo Pedido	€
FILTRO AIRE 3/8" M	8973005860	5	6
JUEGO 4 BURILES	8973005850	5	10
JUEGO DE INFLADO 3 PIEZAS	8973005854	5	5
CABEZA DE INFLADO TIPO MICHELIN	8973005842	5	5
ROLLO TEFLÓN	8973005855	10	3
GRAPAS 10mm (2400 piezas)	8973005847	5	5
GRAPAS 13mm (1600 piezas)	8973005848	5	5
GRAPAS 22mm (800 piezas)	8973005845	5	5
CLAVOS 15mm (1200 piezas)	8973005849	5	5
CLAVOS 25mm (800 piezas)	8973005846	5	5



**MANGUERA NYLON**  
Espiral



**MANGUERA PVC**  
Transparente



**MANGUERA PVC**  
Negro



**ENROLLADOR MANGUERA PVC**  
Transparente



**ENROLLADOR SOPORTE**  
Con Manguera PVC Negro



Modelo	Código	Sección	Longitud	Lote Mínimo Pedido	€
<b>MANGUERA NYLON</b>					
MANGUERA NYLON ESPIRAL 6X8 - 5 mts	8973005473	6 x 8	5	3	15
MANGUERA NYLON ESPIRAL 6X8 - 10 mts	8973005519	6 x 8	10	3	20
MANGUERA NYLON ESPIRAL 6X8 - 15 mts	8973005520	6 x 8	15	3	25
<b>MANGUERA PVC</b>					
MANGUERA PVC TRANSPARENTE 6 x11 - 7,5 mts	8973005477	6 x 11	7,5	3	20
MANGUERA PVC NEGRO 6 x11 - 10 mts	8973005521	6 x 11	10	3	25
MANGUERA PVC NEGRO 6 x11 - 20 mts	8973005522	6 x 11	20	3	40
MANGUERA PVC TRANSPARENTE 8 x13 - 7,5 mts	8973005026	8 x 13	7,5	3	25
MANGUERA PVC NEGRO 8 x13 - 10 mts	8973005908	8 x 13	10	3	30
<b>ENROLLADOR MANGUERA</b>					
ENROLLADOR MANGUERA PVC TRANSPARENTE 6 x11 - 20 mts	8973005482	6 x 11	20	1	75
ENROLLADOR SOPORTE CON MANGUERA PVC NEGRO - 5 mts	2901325170	6 x 11	5	1	45
ENROLLADOR SOPORTE CON MANGUERA PVC NEGRO - 10 mts	2901325171	6 x 11	10	1	55





Modelo	Código	Mínimo Pedido	€
<b>RACOR RÁPIDO UNIVERSAL</b>			
RACOR RÁPIDO UNIVERSAL 1/4"M	8973005814	10	2
RACOR RÁPIDO UNIVERSAL 3/8"M	8973005818	10	2
RACOR RÁPIDO UNIVERSAL 1/2 M	8973005835	10	3
RACOR RÁPIDO UNIVERSAL 1/4" H	8973005815	10	2
RACOR RÁPIDO UNIVERSAL 3/8"H	8973005836	10	2
RACOR RÁPIDO UNIVERSAL ACANALADO D.6x11	8973005823	10	2
RACOR RÁPIDO UNIVERSAL ACANALADO D.8x13	8973005837	10	2

Modelo	Código	Mínimo Pedido	€
<b>VÁLVULA RÁPIDA UNIVERSAL</b>			
VÁLVULA RÁPIDA UNIVERSAL 1/4"M	8973005816	10	6
VÁLVULA RÁPIDA UNIVERSAL 3/8"M	8973005819	10	6
VÁLVULA RÁPIDA UNIVERSAL 1/2" M	8973005826	10	8
VÁLVULA RÁPIDA UNIVERSAL 1/4"H	8973005817	10	6
VÁLVULA RÁPIDA UNIVERSAL 3/8"H	8973005820	10	6
VÁLVULA RÁPIDA UNIVERSAL ACANALADA D.6x11	8973005824	10	7
VÁLVULA RÁPIDA UNIVERSAL ACANALADA D.8x13	8973005838	10	7

Modelo	Código	Mínimo Pedido	€
<b>JUEGO DE MONTAJE</b>			
JUEGO DE MONTAJE RÁPIDO MANGUERA D.6x11	8973005828	10	8
JUEGO DE MONTAJE RÁPIDO MANGUERA D.8x13	8973005834	10	8

Modelo	Código	Mínimo Pedido	€
<b>RACOR UNIÓN MANGUERAS</b>			
RACOR UNIÓN MANGUERAS D.6x11	8973005887	10	4
RACOR UNIÓN MANGUERAS D.8x13	8973005888	10	4

Modelo	Código	Mínimo Pedido	€
<b>VÁLVULA DE PURGA</b>			
VÁLVULA DE PURGA 1/4"M	8973005840	10	4
VÁLVULA DE PURGA 3/8"M	8973005843	10	4

Como socio oficial de ABAC, ponemos a su disposición muchas herramientas para que crezca su negocio. Todas estas herramientas están disponibles en la página web oficial de ABAC: [www.abacaircompressors.com](http://www.abacaircompressors.com)



## Página web ABAC

La web oficial de ABAC muestra toda la información de nuestra organización (Red Asistencia Técnica y Comercial) y de nuestros productos, así como sirve de entrada al resto de plataformas web y herramientas del distribuidor:

[www.abacaircompressors.com](http://www.abacaircompressors.com)



## Archivo fotográfico de ABAC: Localice todas las fotografías que necesite

¿Es usted un distribuidor de ABAC y necesita alguna fotografía de alta calidad para su catálogo o página web? Tenemos la herramienta que necesita. Bienvenido al archivo fotográfico en línea de ABAC:

<http://photo.abacaircompressors.com>



## \*ABAC Business portal: Su fuente de información interna

Esta herramienta le ofrece las últimas noticias, datos técnicos, presentaciones, folletos, vídeos y otra información útil.



## \*ABAC Connect: Su puerta de entrada para pedir repuestos originales ABAC

Con esta aplicación podrá: pedir piezas de repuesto, comprobar la disponibilidad de repuestos, consultar precios y descuentos, hacer un seguimiento de los pedidos, ver el historial de facturas y pedidos.



## \*Selector de kits y piezas originales para compresores de pistón

Esta herramienta es la forma más rápida de localizar la pieza de repuesto que necesita. Puede ver fácilmente todas las piezas de forma activa desde el sistema. Acceda al selector de kits y piezas originales de compresores de pistón desde la página web oficial de ABAC. Los distribuidores oficiales de ABAC tienen acceso al selector de kits y piezas originales de compresores de pistón desde el ABAC Business Portal.

(\*) Puede solicitar el acceso a estas herramientas a la persona de contacto de su representante o compañía de ventas local.

# Condiciones Generales de Venta

## Catálogo Tarifa 2016

### 1. VALIDEZ Y TÉRMINOS DE LA TARIFA

Esta Tarifa sustituye y anula todas las anteriores. Los precios reflejados en esta tarifa corresponden a la mercancía embalada, puesta en nuestros almacenes, y no incluyen el I.V.A.. Válida para España y Portugal. Los precios y especificaciones son válidos salvo error tipográfico. Imágenes no contractuales. ABAC se reserva el derecho de modificación de precios sin previo aviso.

### 2. CONFIRMACIÓN DE PEDIDO

Todos los pedidos deberán ser formalizados por escrito o vía informática, y no se considerarán aceptados hasta la confirmación por ABAC de los mismos, especialmente en los referentes a aquellos términos que no estén recogidos en las presentes condiciones generales de venta y a los compresores con características especiales.

### 3. TRANSPORTE / ENTREGA

Las mercancías se enviarán a portes debidos por cuenta y riesgo del comprador, salvo que sea acordado directamente en otros términos. Existen condiciones de pedido donde los portes están incluidos. Consultar. Es necesario el examen del estado de la mercancía a su recepción y, en caso de presentar daños o desperfectos, efectuar la reclamación de inmediato. Existe un plazo máximo de 24 horas para emitir esta reclamación, siempre y cuando no se haya dado ninguna conformidad en la recepción. Pasado ese plazo de 24 h. no es posible ninguna reclamación. No se aceptarán pedidos con penalizaciones en los plazos de entrega.

### 4. FACTURACIÓN / CONDICIONES DE PAGO

Las condiciones de pago estarán dentro de los plazos estipulados por la legalidad vigente. El primer pedido de un nuevo cliente será al contado. A cada cliente se le podrá asignar un crédito comercial basado en histórico e informes financieros. Una vez superado ese crédito se deberá realizar pago al contado. Cualquier recibo o giro cuyo pago no sea atendido a su vencimiento dará lugar al inmediato bloqueo del crédito comercial establecido y a la suspensión de la garantía sobre el producto hasta que el importe impagado sea regularizado. El impago del recibo, giro u otro documento de pago producirá un cargo por devolución superior al porcentaje cargado por el banco. El retraso en el pago devengará un interés por recargo superior al tipo de interés legal del dinero vigente.

### 5. DEVOLUCIÓN

El material se considera plenamente aceptado por el cliente y sin posibilidad de devolución si no se efectúa la solicitud en los 15 días siguientes a la fecha de envío.

No se aceptará, en ningún caso, la devolución o canje de mercancías que no cumplan las siguientes condiciones:

- Que la devolución se notifique previamente, y sea aceptada por ABAC mediante la «Autorización de Devolución».
- Que la mercancía sea enviada a portes pagados y con embalaje original o similar.
- Que los equipos no hayan sido utilizados.
- Que los productos devueltos sean estándar y estén incluidos en la última tarifa de ABAC.

Se abonará al cliente el importe cargado en su día en la factura, deduciendo los gastos en los que se ha incurrido por la recepción, revisión, embalaje, así como los gastos de transporte del primer envío.

Las notas de abono que se extiendan por éste u otros motivos, se deducirán de efectos que se giren con posterioridad a la fecha del abono.

### 6. ARBITRAJE

Las partes contratantes, en caso de discrepancias, se someterán al Arbitraje del Tribunal Arbitral de la Cámara de Comercio de Madrid.

# El mundo de ABAC



Repuestos originales.  
Su certificación de calidad.

Su distribuidor autorizado

0000986669

## Cuidado. Confianza. Eficiencia.

### **Cuidado.**

Un servicio profesional realizado por personas cualificadas, utilizando piezas originales de alta calidad garantizan el cuidado del equipo.

### **Confianza.**

La confianza se gana cumpliendo nuestras promesas: un rendimiento ininterrumpido y fiable junto con una larga vida útil del equipo.

### **Eficiencia.**

Un mantenimiento regular garantiza la eficiencia del equipo. La eficiencia en la organización, el servicio y las piezas originales marcan la diferencia.

**916 916 843**

**938 225 180**

[abac@abacspain.com](mailto:abac@abacspain.com)



[www.abacaircompressors.com](http://www.abacaircompressors.com)

**Air. Anytime. Anywhere.**